





1. Bu testte 40 soru vardır.
2. Cevaplarınızı, cevap kâğıdının Türkçe Testi için ayrılan kısmına işaretleyiniz.
3. Bu testin cevaplanması için tavsiye olunan süre 45 dakikadır.

1. Genelde romanın bir yükselişi var. Sadece Türkiye'ye ait bir grafik değil bu, dünyada da böyle. Galiba insanlar hem öykü anlatmak hem de öykü okumak istiyor. Doğal olarak yayın programlarına bakıldığında roman hep önde görünüyor. Ancak ben her zaman edebiyatın sağlık derecesinin romanda ya da şiirde değil, öyküde aranması gerektiğine inanan biriyim. Edebiyatın nabız atışları zaten öykü damarından kontrol edilebilir. Çünkü zor olan asıl okurluk, öykü üzerinden ilerler. Öykünün son zamanlardaki ivmesi, şiirle roman arasında ayakta kalabilmesi, edebiyatımız için olumlu bir gelişmedir.

**Bu parçada altı çizili sözle anlatılmak istenen aşağıdakilerden hangisidir?**

- A) Öykü türünün edebiyatın geneli hakkında fikir edinmede belirleyici rol oynadığı
- B) Bir ülkede öykü türüne gereken önem verilmeden yazınsal kalitenin yakalanmasının olanaksız olduğu
- C) Kişilerin roman okumadan önce iyi bir öykü okuru olması gerektiği
- D) Öykü okurunun sayısal çokluğunun nitelikli okur sayısı hakkında yorum yapmaya olanak verdiği
- E) Öykü yazmanın roman yazmaya göre çok daha zor bir uğraş olduğu

2. **Aşağıdaki cümlelerin hangisinde altı çizili sözün yazımı yanlıştır?**

- A) Kısa süreliğine yurt dışında bir geziye çıkmıştı.
- B) İki eski dost yan yana yürüyerek yanımıza geldi.
- C) Babam kuşburnu çayını çok severdi.
- D) Orada hakemediği bir muamele görmüştü.
- E) Bizi yüzüstü bırakıp nereye gidiyorsun?

3. İnternet, gençlerin bilgiye erişimlerini ve problem çözme, yaratıcılık, analitik düşünme gibi kişisel gelişimlerini destekliyor. Ancak gençler interneti aşırı, kontrolsüz ve amacı dışında kullandıkları zaman onlarda aşağıdaki olumsuz davranışlar gözlemleniyor:

- Sürekli olarak bir önceki ya da bir sonraki internet etkinliğini düşünüyorlar.
- Beyinleri yorulduğu için odaklanmada zorluklar yaşıyorlar.
- İnternet etkinliklerini azaltamadıkları gibi planlanandan daha uzun süre internette oyalanıyorlar.
- İnternet kullanımını bıraktıklarında kalp çarpıntısı, huzursuzluk, stres gibi durumlarla karşılaşılıyorlar.

**Bu parçaya göre aşırı ve kontrolsüz internet kullanımının gençlerde yol açtığı olumsuz durumlar arasında aşağıdakilerden hangisi yoktur?**

- A) Vakit kaybettirme
- B) İletişimsizliğin yol açtığı yalnızlaşma
- C) Psikolojik sorunlara yol açma
- D) Zihinlerini gereksiz yere meşgul etme
- E) Konsantrasyonlarını bozma

4. Ey kapıda bekleyen şair  
Şimdi gözyaşlarınla karanlığı izlersin  
Artık hatırlatmıyor hiçbir şey şiirlerini  
Yaktı içimi derinden gelen sesin  
Dün gece ve önceki gece

**Bu dizelerde aşağıdaki ses olaylarından hangisi yoktur?**

- A) Ünlü daralması
- B) Ulama
- C) Kaynaştırma ünsüzü
- D) Ünsüz benzeşmesi
- E) Ünsüz yumuşaması

5. Okur, okuduğu metnin alt katmanlarını görmeye, merak etmeye, metni kurcalamaya başladığında artık nitelikli bir okur olmaya başlamıştır. O zaman edebiyat metni artık boyutlanmaya başlar sayfalar boyunca. Karakterler, mekân ve özellikle zaman ayırt edilince metne dair araştırma isteği artar. O karakterleri, o mekânları, o tarihî zamanı da merak edersiniz ve artık elinizdeki metin salt bir olay örgüsü olmaktan çıkar; merak edilen, araştırılması gereken bir olguya dönüşür. Araştırma isteği, okurun yeni dünyalara açılması anlamına gelir.

- Ahmet, *Gülün Adı* adlı romanı okuduktan sonra Orta Çağ'daki şatoların yapısını yakından görmek amacıyla Venedik'e gitmiş, kitapta anlatılan mekânların izini sürmüştür.
- Murat, *Silahlara Veda* romanını okuduktan sonra I. Dünya Savaşı'yla ilgili araştırmalar yapmış; romanda anlatılanlarla gerçeklerin bağdaşıp bağdaşmadığını incelemiştir.
- Serhat, *Yüzüklerin Efendisi* adlı romanı okuduktan sonra Tolkien'in başka kitaplarını da okumuş ancak onlarda *Yüzüklerin Efendisi* romanının verdiği hazı alamamıştır.
- Fulya, izlediği *Aşk-ı Memnu* dizisinin gerçekte bir romandan uyarlama olduğunu öğrenince hiç vakit kaybetmeden romanı alarak okumuştur.

Yukarıda verilen kişilerden hangileri parçada sözü edilen nitelikli bir okur tipini örneklendirmemektedir?

- A) Ahmet ve Murat                      B) Ahmet ve Serhat  
C) Murat ve Fulya                      D) Serhat  
E) Fulya ve Serhat

6. Aşağıdaki cümlelerin hangisinde altı çizili söz, cümleye ayraç içinde verilen anlamı katmamıştır?

- A) Arkadaşım ara sıra sahilde yürümeye gideriz. (Seyrek olarak, zaman zaman)
- B) Üstünkörü hazırladığım dönem ödevine öğretmen beklediğimden yüksek not verdi. (Baştan savma)
- C) Doktor, çocuğun durumunun günden güne düzeldiğini söyledi. (Tam zamanında)
- D) Kendi duygu ve düşüncelerimi öyle uzun boylu anlatamam. (Derinlemesine, ayrıntılıyla)
- E) Bu alanda başarılı olmak için adamakıllı çalışacaksınız. (Gerektiği kadar, sıkı)

7. - 8. soruları aşağıdaki parçaya göre cevaplayınız.

(I) Kitapçı raflarını her hafta sayısız çok satan kitap dolduruyor ve çoğu anında unutuluyor. (II) 1990'larda aylarca 1 numara olmuş bir kitabı bugün arasanız bulamıyorsunuz çünkü yeni baskısı yapılmıyor. (III) Yazıldıktan 70 sene sonra da okunan kitaplar var oysa. (IV) İnsan edebî değeri ölçek alıyorsa hangi kitabın kalıcı olacağını, hangi kitabın silinip gideceğini kestirebilir. (V) Bir okurun bunu anlaması için edebiyat konusunda azıcık sezgisi, bilgisi olması gerekir. (VI) Bizdeyse hiçbir değer yarıcısı çok da tartışılarak, ölçülüp biçilerek verilmiyor ve okur, kimi yazarları övgülere boğarken diğerlerinin yüzüne bakmıyor.

7. Bu parçada özellikle aşağıdakilerin hangisinden yakınılmaktadır?

- A) Okurların, edebî eserlerin hakkını verebilecek seviyede olmamasından
- B) Yazınsal ürünlerin niteliksiz oluşunun edebiyata zarar vermesinden
- C) Sanatsal yetkinliği olmayan yapıtların kalıcı olmasından
- D) Nitelikli yapıtların, beğenisi gelişmiş okurlarla buluşmamasından
- E) Çok satan ve çok okunan kitapların kısa zamanda unutulup gitmesinden

8. Bu parçada numaralanmış cümlelerle ilgili olarak aşağıda verilenlerden hangisi söylenemez?

- A) I. cümlede, bir saptama yapılmıştır.
- B) II. cümlede, yargı gerekçesiyle verilmiştir.
- C) III. cümlede, abartılı bir söyleyişe yer verilmiştir.
- D) IV. cümlede, koşul ileri sürülmüştür.
- E) VI. cümlede, karşıt bir durumdan söz edilmiştir.

9. • Gök bilimciler için evren, değişik özelliklerdeki fiziksel olayları içeren bir laboratuvardır.
- Bu olayları yorumlayabilmek için başka bilim dallarını da bilmek gerektiğinden astronomi her zaman diğer bilimlerle iç içe olmuştur.

**Aşağıdakilerden hangisi bu iki cümlede ifade edilenleri anlamca doğru bir biçimde birleştirmiştir?**

- A) Birçok bilim dalında olduğu gibi astronomi alanında da kâinatı araştırırken farklı bilimsel metotlar kullanılır.
- B) Gök bilimciler evrende yaşanan olayları inceleyip anlamaya çalışırken diğer bilim dallarından da yararlanır.
- C) Gök bilimcilerin evreni araştırırken elde ettiği veriler, diğer bilimlere kaynaklık eder.
- D) Evreni anlamak için astronomi biliminin yetersiz kaldığı yerlerde yeni bilimsel metotlar geliştirilmiştir.
- E) Gök bilimciler kadar farklı bilim insanları da ister istemez evreni inceleme ihtiyacı duyar.

10. Yazar, romanında Hollandalı bir aileyi ele alırken hem Hollanda toplumunun karşı karşıya olduğu tehlikeleri hem bireylerin yaşadıklarını bir polisiye gibi kurgular. Kitap, on dört yaşındaki Tirza'nın mezuniyet kutlaması ile başlar. Yazar bu kutlamayı anlatırken aslında hem aile üyelerini hem toplumu hem insan ilişkilerini inceler. Kitap ilerledikçe güzel giden yaşantılarda gerçekte birçok sorun olduğu ortaya çıkar.

**Bu parçada numaralanmış sözcüklerle ilgili olarak aşağıdaki açıklamalardan hangisi yanlıştır?**

- A) I. ve X. sözcükler, belgisiz sıfattır.
- B) II. ve IX. sözcükler, topluluk adıdır.
- C) III. ve V. sözcükler, edat görevindedir.
- D) IV. ve VII. sözcükler, türemiş yapıli eylemlerdir.
- E) VI. ve VIII. sözcükler, zarf-fiildir.

11. **Aşağıdakilerin hangisi “Öykülerimde ve romanlarımda, gördüklerimi bir ayna gibi yansıtmam; kendi yorumlarımı da işine katarak yeniden şekillendiririm.” diyen bir sanatçıya ait olabilir?**

- A) Kapıyı çaldı. Bir süre kapının önünde bekledi. Arada sırada saatine bakıyor, gözlerini kapıdan ayırmıyordu. Kapıyı kimsenin açmadığını görünce caddeye doğru yürüdü.
- B) Üzerinde kirli bir gömlek, eski bir pantolon, ayağında yırtık bir spor ayakkabısı bulunan adam gözlerini ovuşturdu, gerindi, yavaş hareketlerle yerinde doğruldu. Yanı başındaki kasketini siperliği arkaya gelecek şekilde başına geçirdi.
- C) Herkes ona bakıyordu. O ise insanların alaycı, küçümseyici bakışlarına aldırmadan masasının başına geçti. Sinirden olacak, elleri titriyordu. Karmaşık düşünceler geçiyordu aklından. Çekmecedan çıkardığı istifa mektubunu sunmak için müdürün odasına yöneldi.
- D) Öğleüzeriydi. Rıhtım Caddesi ile İzzettin Sokağı'nın kesiştiği köşedeki yüksek yapının üst katlarında bir büronun kapısı açıldı, içeri bir adam girdi.
- E) Büyük bir salonda burası. Yola bakan pencerenin önünde uzun bir yemek masası ve masanın etrafında sekiz sandalye vardı. Eski, ahşap oyma mobilyalardı bunlar.

12. **Aşağıdaki dizelerden hangisi ayrıca içinde verilen açıklamayla uyusmamaktadır?**

- A) Ne zaman düşünsem sizi titrerim  
Yaslı dağlar, yüzü gülmeyen dağlar  
(Haber ve dilek kipleriyle çekimlenmiş eylemler kullanılmıştır.)
- B) Gülleri gördükçe gönlüm bir bülbül  
Saksıya baktıkça içimde bir haz  
(Çekimli eylem yoktur.)
- C) Arıyorum yıllar var ki ben onu  
Âşığıyım beni çağıran bu sesin  
(Şimdiki zaman kipiyle çekimlenmiş eylem vardır.)
- D) Evden çıkar çıkmaz omuzda tabut  
Sen de eller gibi adımları unut  
(Emir kipiyle çekimlenmiş eyleme yer verilmiştir.)
- E) İşte o da geldi, evin sahibi  
Oturduk, eskiden konuştuk biraz  
(Birleşik zamanlı eylem kullanılmıştır.)

13. Çizgi romanlar sihirli bir evrendir. Görsel ifade biçimleri içinde bireyle derin ve kişisel ilişki kuran bu hikâye anlatımını okurken "Tommiks, Teksas" veya süper kahramanların çok ötesine geçersiniz. Politikadan otobiyografiye, psikolojiden tarihe ve daha birçok alana okuyacağınız çizgi romanlarla girip çıkarken aklınıza gelebilecek her konuda zihninizde inanılmaz bir lezzet kalır, dünyaya değişik gözlerle bakarsınız. Eğer meraklıysanız bu evrenin bilmediğiniz noktalarına gider, aşık olduğunuz bu anlatım biçimini hiç görmediğiniz açılardan keşfedersiniz. Şimdiye kadar hiç ilginiz olmadıysa asla vazgeçemeyeceğiniz büyümlü bir evrenle tanışrsınız. Bu yolculuk size yeni bir hobi kazandırmakla kalmaz; şaşırır, eğlenir ve kimi zaman gülüp kimi zaman ağlırsınız. Bambaşka bir okuma şöleni yaşarsınız.

- I. Olup bitenlere farklı bir bakış açısıyla yaklaşmayı sağladığı
- II. Sürprizlere açık, zevkle okunan bir anlatımının olduğu
- III. Edebiyat dünyasında çoğu zaman göz ardı edildiği
- IV. Çok boyutlu okunabilecek zenginlikte olduğu

**Bu parçadan çizgi romanlar ile ilgili olarak yukarıdakilerden hangileri çıkarılamaz?**

- A) I ve II                      B) Yalnız II                      C) II ve III  
D) Yalnız III                      E) III ve IV

14. Ne hazin güneşin batması çığlık çığığa her gün  
Güllerin solması ve dönmesi havada kuşların  
O bitmeyen hüznü, apansız akşam oluşların  
Affedilmez bir zamandır bu, isteksiz, ölgün  
Her akşam dünyamıza gölgesi düşer ölümün

**Bu dizelerde aşağıdakilerden hangisi yoktur?**

- A) Vasita eki  
B) Kalma durum eki  
C) İsimden isim yapım eki  
D) Tamlayan eki  
E) İyelik eki

15. Bizim edebiyatımızın orijini, şiirdir. Şiirden çıkıp gelmişiz, bin yıl içinde şiir toplumu olmuşuz, her şeyi şiirle anlatmışız. Tıp kitaplarımız bile neredeyse vezinli, kafiyeli. Seyahatnamelerimiz, masallarımız, halk hikâyelerimiz, atasözlerimiz de öyle. Biz bir şiir toplumuzuz. Ama 1960'ların sonundan itibaren Türkiye'de şiir geriye düştü. Bu, yazılan şiirin niteliğiyle ilgili bir şey değil; yazılan şiirin toplumla kurduğu iletişimle ve geri dönüşüle ilgili bir aksama. Aksayan, şiirin gündelik yaşayan insanlardan çok şey talep etmesi. Oysa gündelik yaşayan insanın, günümüzde şiirin taleplerini karşılayacak zamanı yok artık. Kafasını karıştırmak, daha derin düşünmek, birtakım meseleleri kendine sorun edinmek istemiyor.

**Bu parçada anlatılmak istenen aşağıdakilerden hangisidir?**

- A) Günümüz insanının şiirin kendisine sunduğu yazınsal zevkten habersiz yaşadığı  
B) Yapısı gereği okurdan çaba isteyen şiirin, günümüzde bu beklentiye karşılayabilecek okur kitlesine sahip olmadığı  
C) Günlük yaşamdan beslenmeyen şiirlerin okurlarda karşılık bulamadığı  
D) Şiir yoluyla edinilen birikimin sonraki kuşaklara sağlıklı bir şekilde aktarılamadığı  
E) Şiirlerde güncel konulara daha çok yer verilmesi gerektiği

16. (I) *Loş Ayna*, Erhan Bener'in üçüncü romanı ve ilk baskısı 1960'ta yapılmış. (II) İşlediği konu, kurgusu ve anlatımıyla Türk edebiyatının önemli yapıtlarından olmasına rağmen çok fazla okunmamış. (III) Yapıtta sergilenen psikolojik göndermeler, detaylı karakter ve olay anlatımları yapıtın farklı yönlerini oluşturuyor. (IV) Bunda okur duyarsızlığımızın yanında Erhan Bener'in üretken bir yazar olmasının da payı var. (V) Hemen her sene yeni roman ve öykü kitapları yayımlamış. (VI) Okur, yeni kitaplarıyla ilgilenirken daha eski tarihlerde yayımlanmış eserlerini ihmal etmiş olabilir.

**Bu parçada numaralanmış cümlelerden hangisi anlatımın akışını bozmaktadır?**

- A) II                      B) III                      C) IV                      D) V                      E) VI

17. Çevirmenlik de yazarlık da yayıncılık da kültür hayatının bir parçası. Bu uğraşları kültürden alıp başka bir şeye dönüştürdüğünüz zaman, yaptığınız işin çok anlamı kalmıyor. Yazarların eserlerinin üzerindeki haklarını, ölümlerinden itibaren 70 yıl koruyan telif hakları koruması var. Yazarların hakları korunuyor ama yayıtın niteliği korunmuyor. Söz gelimi Hemingway'in *İhtiyar Adam ve Deniz* adlı kitabının Ülkü Tamer tarafından yapılmış özel bir çevirisi var. Hemingway'in yayın haklarını alan yayınevi, maddi külfetinden dolayı Ülkü Tamer'in çevirisini yayımlamak yerine çeviride yetkin olmayanlarla anlaşarak işi daha ucuz getiriyor. Ben de merak ettim, bu çok bilindik kitabı aldım. Romanda, okyanustaki bir balıkçının büyük bir balıkla mücadelesi anlatılır. Kitaptaki hikâyede geçen balık ise bir göl balığıydı. Daha bunun gibi inanılmaz hatalar vardı. Bunun önüne nasıl geçeceğiz? Edebiyatın güzide eserlerinin sıradan bir söz yığınının dönüşmesi nasıl engellenecek? Bu konuda asıl sorumluluk yayıncılara düşüyor.

#### Bu parçada anlatılanlardan yola çıkılarak

- I. Telif haklarının korunması yazarın eserinin koruma altına alındığı anlamına gelmemektedir.
- II. Ticari kaygılarla hareket eden yayıncılar edebî birikime zarar verebilmektedir.
- III. Bir yayıtın başka bir dile hatasız bir biçimde çevirisi mümkün değildir.

#### yargılarından hangilerine ulaşamaz?

- A) I ve II                      B) I ve III                      C) II ve III  
D) Yalnız III                      E) I, II ve III

18. (I) Labirenti andıran sazlıkların arasından süzülen tekneler sizi Avrupa'nın en iyi plajlarından biri seçilmiş İztuzu Plajı'na ulaştırıyor. (II) Bu coğrafyada mükemmel bir dengeye sahip görkemli ekosistemlerin olduğuna tanık olursunuz. (III) Özellikle de masmavi Akdeniz, buraya gelen turistleri kendine hayran bırakıyor. (IV) Başka hiçbir yerde rastlayamayacağınız caretta caretta, mavi yengeç ve kimi kuş türleri, bu ekosistemin parçasıdır. (V) Tatlı su gölleri, sazlık alanlar ve dünyada çok az yerde yetişen sığla ormanları, bölgenin ekolojik zenginliğini gözler önüne seriyor.

#### Bu parçada numaralanmış cümlelerin hangisindeki altı çizili bölüm çıkarılırsa cümlelerin öge sayısında değişim olur?

- A) I                      B) II                      C) III                      D) IV                      E) V

19. --- Salt bu şekilde kendini geliştirebilir, sürpriz rollere hazırlıklı olabilir ancak ülkemizdeki oyuncular bu konuda değişime karşı. Yapımcıların dayattığı rollerde oynuyorlar ama ben hep aynı şeyi oynamak istemiyorum, diyemiyorlar. Erkekler ya da kadınlar fark etmez, hepsi için durum aynı. Hatta sadece "poz veren" oyuncular bile var. Yani güzel "bakan", fiziksel yönü güçlü olan, hep bir özelliğiyle öne çıkan sözde oyuncular var. Halbuki dünya çapındaki oyunculara baktığımızda onların rengârenk bir rol yelpazesi olduğunu görüyoruz. Bir suçluyu ya da toplum dışına itilmiş bir "tutunamayan"ı da oynuyorlar, bir kânan adamını da. Bizde oyuncular rol ya da karakter değişimi konusunda çok daha tutucu maalesef.

#### Bu parçanın başına, düşüncenin akışına göre aşağıdakilerden hangisi getirilmelidir?

- A) Sinema ve tiyatro oyuncuları gereken eğitimi almadığında uzun süreli bir kariyer hedeflememeli.
- B) Bence bir sinema ya da tiyatro oyuncusu, alıştığı yoldan uzaklaşmayı, farklı denizlerde yüzmeyi denemeli.
- C) Tiyatroda başarılı olmak için deneyim gerekirken sinema görseleliğe önem vermektedir.
- D) Bir oyuncu tiyatrodan canlandırdığı karakteri sinemada da canlandırırorsa gerçek anlamda başarılı olabilir.
- E) Bir oyuncu kendi karakterinin dışına çıktığında yanlış bir yola girdiğinin bilincinde olmalıdır.

20. (I) Konuşma ya da sözlü anlatım, sessel bir olgudur, daha doğrusu yüz yüze gerçekleştirilen bir iletişim yöntemidir. (II) Dinleyici, anlatıcıyı salt ses düzeyinde değil, görsel olarak da izler. (III) Konuşmacının jest, mimik, davranışlarına bakarak anlamasını genişletip zenginleştirir. (IV) İşte bundan dolayı insanoğlu yaşam deneyimlerini ve bilgilerini saklamak, biriktirmek, daha uzaklara iletmek gereksinimi duymuştur. (V) Bunun için de düşünceyi ve anlatımı, kalıcı kılacak yollar aramış bu arayış yazıyı bulmaya götürmüştür onu.

#### Bu parçada numaralanmış cümlelerin hangisinden sonra "Ne var ki sözlü iletişim de sınırlıdır bir yerde." cümlesi getirilirse düşüncenin akışı sağlanmış olur?

- A) I                      B) II                      C) III                      D) IV                      E) V

21. Günümüzde toplumsal yaşamda görsellik ağır basıyor. İletişimde görsellik ağır basınca düzyazı türlerinin de görselliğe uyum göstermesi bekleniyor. Aksi hâlde hiç kimse roman ya da öykü okumuyor. Yani düşünabiliyor musunuz? Victor Hugo'nun yazdığı *Sefiller* neredeyse bir hukuk kitabı gibi üç ciltten oluşuyor. Şimdiki gençler arasında bunu kim oturur da okumaya çalışır? Okumazlar, sıkılırlar. Çünkü bu güzel romanın birkaç satılık filmi var. Film alı, seyrediyor. İşte size *Sefiller* okundu ve bitti. İşin daha da kötüsü, bu kolaycı bakış açısı yaygınlaşıyor ve yazıya dayalı kültür zenginliklerinin gün geçtikçe önemini kaybetmesine yol açıyor.

**Bu parçada aşağıdakilerden hangisinden yakınılmaktadır?**

- A) Yazarların sanatsal gelişmeleri göz ardı ederek yapıt üretmelerinden
- B) Roman ve öykünün diğer yazınsal türlere göre beklenen ilgiyi göremeyişinden
- C) Gençlerin okuyarak kendilerini geliştirme yerine bir şeyler izleyerek vakitlerini boşa geçirmesinden
- D) Yazınsal yapıtların çağın görselliğine uygun bir biçimde kaleme alınmamasından
- E) Okuma yerine izleme kolaycılığını tercih eden gençlerin yazın birikimini değerlendirmemesinden

22. 15. yy.dan itibaren Osmanlı Devleti'nde yaygınlaşan güzel yazı örneklerinin bir araya getirilmesiyle hazırlanan bazı albümlere, bu yılda Bergama Müzesi kucak açıyor.

**Bu cümledeki yazım yanlışı aşağıdaki değişikliklerin hangisiyle düzeltilebilir?**

- A) "15. yy.dan" sözü, "15. yy'dan" yapılarak
- B) "Osmanlı Devleti'nde" sözü "Osmanlı devletinde" biçiminde yazılarak
- C) "bir araya" sözü, "biraraya" biçiminde bitişik yazılarak
- D) "yılda" sözcüğündeki "da" ayrı yazılarak
- E) "Bergama Müzesi" sözü, "Bergama müzesi" biçiminde yazılarak

23. Cervantes, *Don Kişot*'u yazdığından beri yeni çağı yaşıyoruz. İnsanlar kolaylıkla bir yerlere gidip gelebiliyor, farklı kültürlerle rahatça iletişim kurabiliyor. Hayatlar birbirinin içine girebiliyor. İranlıların hayatı, Hintlilerin hayatı, Fransızların hayatı, Amerikalıların hayatı... Onların meseleleri bizim de ilgimizi çekiyor. Bu modern durumu da en kolay, en geniş anlamda romanla ifade edebiliyoruz. Şiir ve öykü, biraz daha rafine, daha içe kapanan hatta olumlu anlamda daha yerel ürünler. Sanayi Devrimi sonucunda oluşan kentleşme, yeni yaşam ve tüketim biçimleri, yeni zihniyet dünyaları romanla açığa çıkabiliyor. Zaten roman da sanayileşmenin bir ürünü.

**Bu parçanın bütününde anlatılmak istenen aşağıdakilerden hangisidir?**

- A) Romanın günümüz insanının durumlarını ifade etmede ideal ve etkili bir tür olduğu
- B) Romanın, dünya uluslarının kültürel etkileşime girme yollarından biri olduğu
- C) Duygu ve düşüncelerin roman yoluyla daha geniş kitlelere ulaştırılabildiği
- D) Sanayi Devrimi ile birlikte küreselleşmenin etkilerinin her alanda görülmeye başladığı
- E) Romanın dünya üzerindeki ulusların ortak bir iletişim aracı olarak işlev gördüğü

24. Tüm sanatlar kardeştir, hepsi de ötekilerin ışığı altında ilerler.

**Bu cümlede anlatılmak istenen aşağıdakilerden hangisidir?**

- A) Sanatsal yapıtların benzer şeylerden söz etmesi doğaldır.
- B) Sanatçılar, ortaya koydukları eserlerle toplumun duygu ve düşünce evrenini yansıtır.
- C) Sanat farklı kollara ayrılrsa da bu kollar birbiriyle etkileşim içindedir.
- D) Her sanat dalında öncelikle evrensel bir öze ulaşma amaçlanır.
- E) Sanat, çoğu zaman tecrübe ve birikimlerin üzerine temelnen bir etkinliktir.



25. (I) Ankara Devlet Tiyatrosunda bir süre dramaturg olarak çalıştıktan sonra ilginç bir şey oldu. (II) Çocukluğumdan beri içimde yanan aşk ateşi birden söndü, küçük yaştan beri giderek artan tiyatroyla uğraşma isteğinden ve tiyatro çevrelerinde olma motivasyonundan bir anda uzaklaştım. (III) Tiyatroya olan aşkım sona erdikten sonra Devlet Tiyatrosunda da fazla kalmadım. (IV) İlk öykülerimi işte o zaman yazdım ve öykülerim Ankara'da yayımlanan Dost dergisinde çıktı. (V) Dost dergisinin başında, çok büyük sevgi ve saygı duyduğum yazar Nezihe Meriç vardı. (VI) O öykülerle birlikte düzyazıya geçtim adım adım ve artık diyalog yazmaktan vazgeçtim.

**Bir sanatçının kendisinden söz ettiği bu parçada numaralanmış cümlelerle ilgili olarak aşağıda verilenlerden hangisi söylenemez?**

- A) II. cümlede, kendisinde meydana gelen bir değişimden söz ediyor.  
B) III. cümlede, tiyatroyla kurumsal ilişkisini sona erdirdiğini söylüyor.  
C) IV. cümlede, öykü yazma serüveninin başlamasıyla ilgili bir bilgi veriyor.  
D) V. cümlede, Nezihe Meriç'le ilgili görüşlerini ortaya koyuyor.  
E) VI. cümlede, düzyazıya geçmesinde Nezihe Meriç'in etkili olduğundan söz ediyor.

26. Bilgisayarla internette bir şey ---- ya da herhangi bir sosyal medya platformunda ---- her hareketiniz kayıt altına alınıyor ve bunlar size reklam olarak ----.

**Bu cümlede boş bırakılan yerlere aşağıdakilerin hangisinde verilenler sırasıyla getirilmelidir?**

- A) incelediğinizde – kaldığınızda – bilgi veriyor  
B) bulduğunuzda – görüldüğünüzde – yansıtıyor  
C) gördüğünüzde – yer aldığınızda – gösteriliyor  
D) okuduğunuzda – aktif olduğunuzda – rahatsızlık veriyor  
E) aradığınızda – zaman geçirdiğinizde – geri dönüyor

27. "Detoks" vücudun toksinleri atarak rahatlamasını sağlayan ve kısa vadede hızlı sonuçlar veren etkili bir beslenme programıdır. Sağlıklı bir vücut için ağır diyet listeleri ve egzersizler yerine "detoks" yapmak, insanlar için çok daha yararlıdır. Ancak detoks yaparken kişisel ve çevresel koşulların uygun olması gerekiyor. Öncelikle kaliteli bir uyku ve dinlenmiş bir bünye, bol sıvı tüketimi, stresli iş yaşantısından uzak durmak bu programın olmazsa olmazı. Ayrıca ruhsal açıdan dinlenmek için nefes ve beden egzersizleri yapmak, sosyalleşmek, çocuklar ya da hayvanlarla vakit geçirmek çok önemli. Bu program süresince yapay ve işlenmiş gıdalardan uzak durmak da hızlı sonuç almada etkili oluyor.

**Bu parçadan detoks ile ilgili olarak aşağıdakilerden hangisine ulaşılabılır?**

- A) Günümüzde kitle iletişim araçlarının katkısıyla hızla yaygınlaşmaktadır.  
B) Etkisini kısa bir sürede gösterdiği için tıp alanında bir tedavi yöntemi olarak benimsenmiştir.  
C) Sağlıklı kişilerden çok, fiziksel ve ruhsal sağlığını kaybeden kişilerde daha etkili sonuçlar vermektedir.  
D) Doğru bir biçimde uygulandığında insanlara sağlık açısından katkı sağlamaktadır.  
E) Maliyet ve zaman gerektirmediğinden herkesin kolaylıkla uygulayabileceği basit bir programdır.

28. (I) Gezip görme, araştırma insanoğlunun çağlar boyunca yaptığı önemli etkinlikler arasındadır. (II) Bir zaman gelmiş ve bu etkinlikler edebiyata taşınarak gezi yazıları ortaya çıkmıştır. (III) Bu tür, edebiyatımızda da yüzyıllardır yazılmakta ve önemini korumaktadır. (IV) Sıradanlıktan uzak, renkli bir anlatımla kaleme alınan ve zengin bir içeriği olan bu yazılar, ülkemiz okurlarınca da ilgiyle takip edilmektedir. (V) Gezi yazısında herkesin kolayca ulaşabileceği, bilinen, basit ayrıntılar yer alıyor; yazar anlattıklarıyla ilgi uyandırmıyorsa o yazı kalıcı olamıyor. (VI) Okur, bir kitapta araştırıp öğrenebileceği türden bilgilerle karşılaşınca o kitaba yüz vermiyor. (VII) Gözleme dayanmayan, yaşantıyla zenginleşmeyen ve ilgi çekmeyen bu tarz metinler âdeta "gezi rehberi" muamelesi görüyor.

**Bu parça iki paragrafa ayrılmak istense ikinci paragraf numaralanmış cümlelerin hangisiyle başlar?**

- A) II      B) III      C) IV      D) V      E) VI

29. Olimpos'a, narenciye veya çam ağaçlarıyla çevrili bir yoldan gidiyoruz (geçişsiz). Rehberimiz, doğaya uyumlu sade bir konaklama imkânı sunan ağaç evlerin Türkiye'de ilk olarak burada görülmeye başlandığını söylüyor (geçişli). Pansiyonların yer aldığı noktadan sahile yürürken buranın tarihiyle ilgili bazı bilgileri tartışıyoruz (işteş). Rehberimizden Olimpos Ören Yeri'nin içerisindeki tarihî eserlerin korumaya alındığını öğreniyoruz (etken). Bu eserlerin arasında yürürken bir cennete düşmüşçesine hayran hayran etrafımıza bakınıyoruz (edilgen).

**Bu parçada numaralanmış fiillerden hangisi ayrıç içinde verilen çatı niteliğiyle uyuşmamaktadır?**

- A) I      B) II      C) III      D) IV      E) V

31. Toplumsal sorunlar üzerine müthiş bir taşlama olan romanda yazar, bu taşlamayı yaparken birtakım etkili biçimsel yollara başvuruyor. Anlatıcı ile roman kahramanlarının diyaloglarını tek bir monolog şeklinde sunuyor okura. Yer yer uzun cümlelere başvursa da bir görünüp bir kaybolan, anlatıya bazen müdahaleler yapıp okura göz kırpan anlatıcının kimi zaman ironiye kaçan üslubuyla daha da keyifli bir anlatıya dönüşüyor roman. Anlatıcı, bildiğimiz roman anlayışından uzaklaşmış; yer yer okura romanla ilgili birtakım hatırlatmalarda bulunarak, hayali okurla şöyleşerek, zaman zaman romanın akışını bölüp okuru masalı andıran bu anlatıya dahil ediyor.

**Bu parçada sözü edilen yazar ve eseriyle ilgili olarak aşağıdakilerden hangisine değinilmemiştir?**

- A) Yergisel bir özellik taşıdığına  
B) Güldürü öğelerinden yararlandığına  
C) Anlatımında, geleneksel roman tekniğinin dışına çıktığına  
D) Yalın bir dille kaleme alındığına  
E) Anlatıcının varlığının roman boyunca farklılık gösterdiğine

30. Bir sözcük kuyumcusudur o. Sözcükleri ses, anlam ve çağrışım yükleri yönünden özenli bir değerlendirmeden geçirir. Aralarındaki benzerlikleri, farklılıkları inceden inceye hesaplar. Sözcükler arasındaki bağlantılar onun şiirlerinde çok düzlemli bir niteliğin oluşmasını sağlar. Dahası değişik okurların karşısına, farklı kimlik ve görünümde çıkar bu şiirler. Bunun oluşmasında şairin gelenekten beslenen sağlam alt yapısı etkili olmuştur. Dolayısıyla onun şiirlerini anlamak da bir altyapı gerektirir okur için.

**Bu parçada sözü edilen şiirlerle ilgili olarak aşağıdakilerden hangisine değinilmemiştir?**

- A) İnsanın iç dünyasını anlattığına  
B) Yoruma açık bir yapısının olduğuna  
C) Titiz bir yaklaşımla yazıldığına  
D) Edebiyat birikiminden yararlandığına  
E) Donanımlı okurlara seslendiğine

32. (I) Torosların en yüksek zirvelerinden birisinde kurulu olan Davraz Kayak Merkezi, Isparta'da kayak, snowboard, tur kayağı, dağcılık gibi kış sporlarını yapabileceğiniz bir merkez. (II) Burası Akdeniz'deki nadir kayak merkezlerinden biri. (III) 1995'ten bu yana kış turizmine hizmet veriyor. (IV) Uludağ, Kartalkaya, Palandöken, Erciyes ve Sarıkamış gibi ülkemizin bilinen kayak merkezlerinin yanında adını son dönemde iyiden iyiye duyuruyor. (V) Yakın bir gelecekte kayakçıların en önemli kayak merkezlerinden biri olacağına kuşku yok.

**Bu parçada numaralanmış cümlelerle ilgili olarak aşağıda verilenlerden hangisi yanlıştır?**

- A) I. cümlede, üstünlük belirteci kullanılmıştır.  
B) II. cümle, olumlu, basit bir isim cümlesidir.  
C) III. cümlede, birleşik fiile yer verilmiştir.  
D) IV. cümlede, zaman zarfı kullanılmıştır.  
E) V. cümle, kurallı bir fiil cümlesidir.

33. Bilimin doğasında bağınazlığa ve dogmatik düşüncelere yer yoktur. Bu nedenle toptancı bir yaklaşımla bitkisel tedavi yöntemlerini reddetmek doğru olmayabilir. Bu tür ürünlerin ve yöntemlerin eğer varsa potansiyel faydalarının ve zararlarının bilimsel araştırmalarla net olarak ortaya çıkarılması açısından, bilim dünyasının daha hassas davranması gerekir. Çünkü insan sağlığını ilgilendiren bu konu ele alınmayıp bireyler kendi kaderlerine terk edilirse hastaların ümitlerini sömürmek için can atan fırsatçı insanların bu boşluğu doldurması kaçınılmazdır.

**Bu parçada bitkisel tedavi yöntemleriyle ilgili olarak anlatılmak istenen aşağıdakilerden hangisidir?**

- A) Bilimsel bir yaklaşımla değerlendirilmesi gerektiği  
B) Tıpta alternatif bir yöntem olarak görülemeyeceği  
C) İnsan sağlığı için bazı risklerinin bulunduğu  
D) Toplum tarafından benimsenen bir yöntem olduğu  
E) Her dönem önemini ve etkisini koruduğu

34. I. Örneğin, bu çocukların anlama ve dil becerilerinde daha düşük bir performans gösterdiği belirlendi.  
II. Yapılan karşılaştırmalarda ekran başında günde altı saatten fazla kalan çocukların beyin zarlarının daha az kalan çocuklarınkine göre daha ince olduğu görüldü.  
III. ABD ve dünyanın önde gelen üniversitelerinden bilim insanlarının yer aldığı bir araştırma kapsamında belli sayıda çocuğun beyni MR cihazıyla tarandı.  
IV. Beyin zarındaki bu incelmenin, çocuklarda fiziksel bir rahatsızlık hissettirmese de onların bilişsel ve davranışsal becerilerini olumsuz etkilediği belirlendi.  
V. Ayrıca bu araştırma, ekran karşısında kalma süresine göre olumsuz etkilerin daha ciddi boyutlara ulaşabileceğini de gösterdi.

**Yukarıda numaralanmış cümleler anlamlı ve kurallı bir bütün oluşturduğunda hangisi baştan dördüncü olur?**

- A) V B) I C) III D) II E) IV

35. Denizi şöyle tanımlar sözcükler: "Yeryüzünün büyük bir bölümünü örten çok geniş, tuzlu su kütlesi veya bu su kütesinin belli bir parçası." Düşünce gücüyle yapılan, mantıklı bir bakışın ürünüdür bu tanım. Denizi belirleyen ortak özelliklerin toplamıdır. Denize böyle bakıp onu şiirleştirmek isteyen ozanlar da çıkmıştır ne yazık ki: "Deniz engin bir sudur, tuzlu, yeşil dalgalı..." gibi söyleyişlerle. Oysa ----.

**Bu parçanın sonuna düşüncenin akışına göre aşağıdakilerden hangisi getirilmelidir?**

- A) şairin okurun bilgi birikimine katacağı şeyler de vardır  
B) şiirde, sözcükler günlük yaşamdaki biçimleriyle karşımıza çıkar  
C) şiir, akıldan çok duyguya, kafadan çok yüreğe dayanır  
D) şiirin okura vermek istediği bir mesajı olmalıdır  
E) şiirde ortaya konulan gerçeklik, günlük yaşamdan bağımsız değildir

36. Yazar, gazetede köşesinde yayımladığı portreleri *Yüzler* adıyla yayımladı. Kitapta, "Ben insanları gönlümde taşıyım." diyen sevecen bir yüreğin, has bir İstanbullu'nun yakın çevresinden ya da toplumun farklı katmanlarından seçtiği bazı kişilerle ilgili yorumları yer alıyor: Annesi, babası, evlatları, kardeşi, arkadaşları, dostları, meslektaşları, omuz omuza çalıştıkları, hayranlık duydukları, kıskandıkları, yitirdikleri...

**Bu parçada aşağıdaki noktalama işaretlerinden hangisinin kullanımıyla ilgili bir yanlışlık yapılmıştır?**

- A) Tırnak işareti (" ") B) İki nokta (:)  
C) Üç nokta (...) D) Virgül (,)  
E) Kesme işareti (')

## 37. - 38. soruları aşağıdaki parçaya göre cevaplayınız.

Bu sanatçımızın kitaplarını Sait Faik Öykü Ödülü kazandığında okuduğumu itiraf etmeliyim. Her ne kadar üzerinde tartışmalar koparılsa da edebiyat ödülllerinin böyle bir yararı oluyor. Kitapların içinde olsak bile kimi zaman çok değerli yazarların önünden geçip gidebiliyoruz. Evimizle işimiz arasındaki yollar-  
dan geçerken pek çok ayrıntıyı görmediğimiz gibi... Oysa başımızı kaldırıp baksak kim bilir ne güzel binalar, ne kadar ince işlenmiş duvar süsleri, pencere oymaları göreceğiz. Bu sanatçımızın öyküleri de o tarihî binalardaki özenli işlemler gibi. Üstelik o binalar gibi, sanatçı da tarihin içinden kopup gelen öyküler anlatıyor. Onun öykülerini okurken yüzyıl öncesinden kalma tarihî bir binanın gıcırdayan basamaklarını çıkar gibi hissediyorsunuz kendinizi. O binaların içini gezerken, odalarına girip çıkarken geçmişin izlerini görüyorsunuz. Genç kadınlar, erkekler, yaşanan aşklar, acılar, umutlar bir bir canlanıyor.

## 37. Bu parçadan aşağıdakilerden hangisi çıkarılabilir?

- A) Edebiyat ödülllerinin faydalı bir sanat etkinliği olduğu
- B) İnsanların sanatsal faaliyetlerden uzak durmak istemedikleri
- C) Okurların, günümüzde daha kolay okunan yapıtları tercih ettikleri
- D) Ödül kazanamamış bir yapıtın hiçbir zaman okur kitlesi bulamayacağı
- E) Geçmiş dönemleri ele alan yazınsal yapıtların sayısının giderek azaldığı

## 38. Bu parçanın anlatımıyla ilgili olarak aşağıdakilerden hangisi söylenemez?

- A) Benzetmeye yer verilmiştir.
- B) Çoğullaştırmalardan yararlanılmıştır.
- C) Tanık göstermeye başvurulmuştur.
- D) Değişik duyularla algılanabilen ayrıntılara yer verilmiştir.
- E) Kişisel görüşlere yer verilmiştir.

39. Bu yapıtımdaki kişi, çocukluk arkadaşım, dostum ya da yaşıtlım  
I  
değil. Gene de onu, kendimi bildim bileli tanıyorum sanki. Hem  
II  
ruh, hem cüsse olarak heybetli ve hafiften otoriter ama aslında çok şeker bir büyüğümüzdür yaşı bizden çok küçük olsa da...  
III  
Neden bu kişi? Çünkü bende, çocukluk dönemindeki aile içi  
IV  
ast üst ilişkilerine dönme eğilimi uyandırıyor. Yapıtımdaki diğer kişiler, zaman zaman onun sözünü dinleyerek dediklerini yapıyor; istediği kadar olmasa da o, bundan çok mutlu oluyor.  
V

Bu parçada numaralanmış noktalama işaretlerinden hangileri yanlış kullanılmıştır?

- A) I ve II
- B) I ve III
- C) II ve III
- D) Yalnız III
- E) IV ve V

40. Yaşlanma kaynaklı kanser, romatizma ve alzheimer (alzaymır) gibi hastalıklardan dünyada her gün 100 bin kişi ölüyor. Ancak pek çok bilim insanı, bu durumun kabullenilmemesi gerektiğine inanıyor ve dünyanın farklı coğrafyalarında yaşlanmaya çare arıyor. Bunun için üç boyutlu yazıcılarda organ üretiminden vücuttaki mikrobiyom işleyişini bazı cihazlarla değiştirme yoluyla yaşlanmayı önlemeye kadar çeşitli çözümler üzerinde duruyorlar. Peki, yaşlanma tam olarak nedir? Hücre düzeyinde ele alacak olursak yaşlanma, zamanla oluşan hasarların hücre, doku ve organlarda yayılmasıdır. Doktorlar, bunun önüne geçme konusunda bazı gelişmeler kaydedildiğini söylüyorlar. 1800'lerin ortalarında ortalama ömür 40 yaş iken bugün Avrupa ülkelerinin birçoğunda 80 yıla yaklaşıyor, diğer ülkelerde de önemli gelişmeler gözleniyor.

- I. Yaşlanmayı engellemek için teknolojiyen yararlanıldığına
- II. Dünyada en uzun yaşayan insanların Avrupa ülkelerinde bulunduğuna
- III. Yaşlanmayı geciktirme konusunda belli ölçüde başarı sağlandığına
- IV. Dünya üzerindeki ölümlerin büyük bölümünün yaşlanmaya bağlı hastalıklardan meydana geldiğine

Bu parçadan yaşlanma ile ilgili olarak yukarıdakilerin hangilerine ulaşılabilir?

- A) I ve II
- B) I ve III
- C) II ve III
- D) II ve IV
- E) III ve IV

1. Bu testte sırasıyla, Tarih (1-5), Coğrafya (6-10), Felsefe (11-15), Din Kültürü ve Ahlak Bilgisi (16-20), Din Kültürü ve Ahlak Bilgisi dersini yasal olarak almak zorunda olmayan veya farklı müfredat ile alanlar için Felsefe (21-25) alanlarına ait toplam 25 soru vardır.
2. Cevaplarınızı, cevap kâğıdının Sosyal Bilimler Testi için ayrılan kısmına işaretleyiniz.
3. Bu testin cevaplanması için tavsiye olunan süre 20 dakikadır.

1. Osmanlı Hükümeti, Mondros Ateşkes Antlaşması sonrasında işgallere karşı tepkisiz kalarak teslimiyetçi bir tutum sergilemiştir. Hükümet, işgallere karşı tepkileri azaltmak amacıyla Heyetinasiha (Öğüt kurulları) adlı birimler oluşturarak Anadolu'ya göndermiştir.

**Aşağıdakilerden hangisi Heyetinasihaların başarılı olamadığına kanıt olarak gösterilebilir?**

- A) İstanbul'da Saltanat Şurası'nın toplanması
- B) Anadolu'da yeni işgallerin olması
- C) Anadolu'da direniş cemiyetlerinin kurulması
- D) Wilson İlkeleri Cemiyeti'nin kurulması
- E) Mebuslar Meclisi'nin dağıtılması

2. İslamiyet'ten önceki Türklerde, Gök Tanrı'nın ülkeyi yönetme yetkisi (kut) verdiği inanan hükümdar ailesinin üyeleri "Kağan" olabilirdi.

**İlk Türk devletlerindeki bu uygulamanın;**

- I. hanedan üyeleri arasında taht kavgalarının yaşanması,
- II. kağanların saygınlığının artması,
- III. sosyal devlet anlayışının uygulanması

**durumlarından hangileri üzerinde etkili olduğu savunulabilir?**

- A) Yalnız I
- B) Yalnız II
- C) Yalnız III
- D) I ve II
- E) II ve III

3. **Mithat Paşa:** "Bir an önce Kanunuesasi hazırlanmalı toplumun her kesiminin yer aldığı bir meclis oluşturulmalıdır."

**Ziya Paşa:** "Balkanlardaki isyanların sona ermesi için Osmanlıcılık düşüncesi etrafından birleşme sağlanmalıdır."

**Buna göre Osmanlı Devleti'nde XIX. yüzyılda aydın ve devlet adamlarının aşağıdakilerden hangisini savundukları söylenebilir?**

- A) Ortak vatandaşlık bilincinin geliştirilmesini
- B) Veraset sisteminin değiştirilmesini
- C) Anayasal yönetime geçilmesini
- D) Yönetim şeklinin değiştirilmesini
- E) Siyasal yaşama katılımın sağlanmasını

4. Yeni Taş döneminde tarıma geçişle birlikte keçi, koyun, sığır, at ve köpek gibi hayvanlar evcilleştirilmiş ve günümüzdeki köy hayatına benzer yaşam biçimleri oluşmuştur.

**Bu gelişmelerin;**

- I. üretim-tüketim alışkanlıklarının değişmesi,
- II. toplu yaşam kurallarının oluşması,
- III. daha kolay beslenme yollarının öğrenilmesi

**durumlarından hangileri üzerinde etkili olduğu savunulabilir?**

- A) Yalnız I
- B) Yalnız II
- C) Yalnız III
- D) I ve III
- E) I, II ve III

5. I. İnönü Savaşı sonrası TBMM Hükümeti ile Sovyet Rusya arasında imzalanan Moskova Antlaşması'nın başlangıç kısmında "milletlerin kendi geleceğine serbestçe karar verebilmesi" ilkesi yer almıştır.

**Antlaşmada yer alan bu ilkenin aşağıdakilerden hangisine yönelik olduğu savunulabilir?**

- A) Yönetim anlayışlarına saygı duymaya  
B) Ortak savunma hattı oluşturmaya  
C) Aynı siyasi rejimleri benimsemeye  
D) Sevr Barış Antlaşması'nın uygulanabilirliğini artırmaya  
E) Çok uluslu yapıları korumaya
6. I. kişi: Yaşadığım yerin nüfusu yazın aşırı artıyor. Bizler bu dönemde denize girmek ve güneşlenmek için gelen insanlara çevredeki tarihi eserleri ve doğal güzellikleri gezdirip, onlara şehrimizin tüm özelliklerini anlatıyoruz.

II. kişi: Yaşadığım yerde sıcaklıklar mevsimler arasında pek değişmez. Yeşilin her tonunu görebilirsin. Denize yakın yerlerde nüfus miktarı oldukça azdır. Halkın büyük bir kısmı geçimini tarımsal faaliyetlerden sağlıyor.

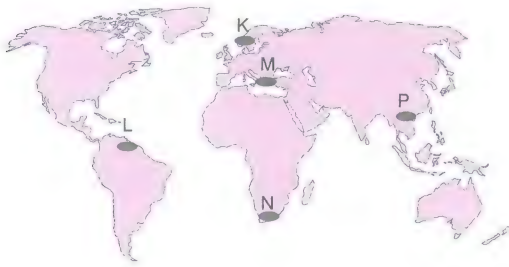

**Yukarıdaki kişilerin yaşadıkları yerler, haritada gösterilen numaralı alanlardan hangileri olabilir?**

	I. kişi	II. kişi
A)	K	P
B)	P	N
C)	L	M
D)	N	K
E)	M	L

7. Aşağıdakilerden hangisi, bir ülkenin ekonomik yönden geliştiğinin göstergelerinden biri **değildir**?

- A) Nitelikli iş gücü oranının artış göstermesi  
B) Nüfus artış hızının kalkınma hızından düşük olması  
C) Dış satım gelirlerinin dış alım giderlerinden fazla olması  
D) Kara ve demir yolu yapım maliyetlerinin yüksek olması  
E) Turizm faaliyetlerine katılımın giderek artması

8.

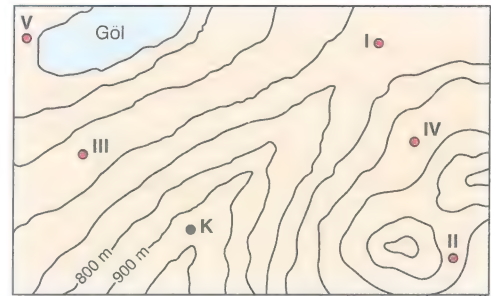

Beş gruptan oluşan üniversite öğrencileri yukarıdaki topoğrafya haritasında numaralanmış yerlerde arazi çalışması yapmaktadır.

**Buna göre kafile başkanının bulunduğu K noktasından bakıldığında kaç numaralı öğrenci grubu **görülemez**?**

- A) I      B) II      C) III      D) IV      E) V

9. Yeryüzünde sıcaklığın dağılışını etkileyen en önemli faktör güneş ışınlarının düşme açısıdır. Güneş ışınlarının düşme açısı çeşitli etmenlere bağlı olarak değişir.

**Buna göre, aşağıda verilen durumlardan hangisinde güneş ışınlarının düşme açısı etkili olmamıştır?**

- A) Bir merkezde bulutlu gecelerin sabahının bulutsuz gecelerin sabahından daha ılık olmasında  
B) Kuzey Yarı Küre’de güney yönlü rüzgârların sıcaklığı arttırmasında  
C) Himalayalar’ın güney yamaçlarında kalıcı kar sınırının kuzey yamacından yüksek olmasında  
D) Ekvatorial bölgedeki dağlarda yerleşme sınırının yüksek olmasında  
E) Bitki örtüsünün Ekvator’dan kutuplara doğru kuşaklar oluşturmada

11. Küçük kız, yemek masasını hazırlayan annesine yardım etmek amacıyla porselen tabakları taşıırken ayağı takılıp düşer. Yere düşmesiyle tabakların birkaçı kırılınca küçük kız ağlamaya başlar. Bunun üzerine annesi, “Kızım, üzülme senin niyetin bana yardım etmektir, tabaklar kırılmasaydı tabi ki iyi olurdu fakat senin üzülmemeni tercih ederim.” diye kızını teselli eder.

**Buradaki annenin eylemi ahlaki yönden değerlendirildiğinde aşağıdakilerin hangisi söylenemez?**

- A) Genelin mutluluk ilkesine uygun davranmıştır.  
B) Eylemlerinde dengeli olmayı tercih etmiştir.  
C) Erdemli bir eylemde bulunmuştur.  
D) Sorumluluk içinde hareket etmiştir.  
E) Kızını, eylemin sonuçlarından bağımsız değerlendirmiştir.

10. Doğal, beşeri, ekonomik ve siyasi özellikler bakımından benzerlik gösteren alanlara bölge adı verilir. Bir yer farklı özellikteki birden çok bölgede yer alabilir.

**Buna göre Sibirya;**

- I. jeotermal bölge  
II. seyrek nüfuslu bölge  
III. tayga ve tundra bölgesi  
IV. dağlık ve engebeli bölge

**sınıflandırmalarının hangilerinde yer alır?**

- A) I ve II  
B) I ve IV  
C) II ve III  
D) II ve IV  
E) III ve IV

12. Devlet yönetimindeki hiç kimse yetkisini canı istediği gibi kullanma özgürlüğüne sahip değildir. Yönetici, yönetim sisteminde hangi mevkide olursa olsun yasaların kendilerine tanıdığı yetkileri ya da yasal yetkilerini kanuna aykırı biçimde kullanamaz. Özellikle zor işleri kısıtlanmadan daha çabuk çözmek adına yasal boşluklardan faydalanamaz.

**Bu parçada aşağıdakilerden hangisinin önemi vurgulanmaktadır?**

- A) Yönetimin saydamlığının  
B) Yargının tarafsızlığının  
C) İktidarın meşruiyetinin  
D) Halkın rızasına dayanmanın  
E) Hukukun üstünlüğünün

13. Arkadaşınla ormanda gezerken bir kozalak buluyorsunuz. Sen kozalağın tam yuvarlak olduğunu düşünürken, arkadaşın bir tarafının biraz düz olduğunu iddia edebilir. Buna karşılık ikiniz de, bir üçgenin iç açıları toplamının 180 derece olduğunu hiç bir kuşku duymadan söyleyebilirsiniz. Hatta dünyadaki herkes bunu böyle kabul eder. Açıları toplamı 180 derece olan ideal bir üçgene doğada rastlamak olanaksız olsa bile bu bilginin doğruluğundan eminsinizdir.

**Bu parçadan aşağıdaki yargıların hangisine ulaşamaz?**

- A) Duyusal bilgi bakış açılarına göre farklılaşır.
- B) Akıldaki bilginin kaynağı kendi deneyimlerimizdir.
- C) Kesin bilgi akıl ve mantık ilkelerine dayanır.
- D) Duyulara dayalı evrensel bilgiden söz edilemez.
- E) Algıya dayanan bilgiler kesin değildir.

14. Ruhun ölümsüzlüğü, Tanrı'nın varlığı gibi problemler aklımızı aşar. Bu tür metafizik problemlerin soyut tartışmalarla sınırlı olup, daha fazlası olmadığı ileri sürülebilir. Bu tartışmaları sürdürmenin kesin nitelikteki bilgilere dayalı olan bilime bir katkı sağlamadığı için metafizik reddedilebilir de... Ancak bu karşıt düşünüş ne ölçüde haklı olduğunu da sormak benim hakkımdır. Bana göre metafizik, gerçeğin bütünü ve özünü kavrayabilen tek etkinliktir ve onun önermeleri elbette bilimsel olarak cevaplanamaz. Ancak bunu inkar etmek metafizik yanımı zı yok saymaz.

**Bu parçadan aşağıdaki yargıların hangisi çıkarılamaz?**

- A) Metafizik doğüstü olayları konu edinir.
- B) Metafizik problemler tam olarak çözülemez.
- C) Metafizik, insanın olumsuz bir düşünüş biçimidir.
- D) Metafizik önermeler deneysel olarak araştırılmaz.
- E) Metafizik insan düşünüşünün bir gereğidir.

15. Thomas Kuhn'a göre, bilimi anlamak için bilim insanının zihnini şekillendiren değerleri, zihinsel dünyasını, zihninde egemen görüşleri, yaşadığı çağın bilim dünyasını dikkate almak gerekir. Çünkü bilimsel bilgiler ister istemez bunlardan etkilenmektedir. Kuhn, belli bir bilim döneminde, bilimsel çalışmaların gerçekleştirilmesinde bilim insanlarına kılavuzluk eden, dönemin bilim insanları arasında paylaşılan görüşlere "paradigma" adını verir.

**Buna göre, paradigma için aşağıdakilerden hangisi söylene-  
mez?**

- A) Bilim adamlarına dış dünyayı açıklamada kuramsal bakış açısı sağlar.
- B) Bilim insanına doğa olayları hakkında tahminler yapma olanağı sunar.
- C) Bilim insanlarının bilimsel çalışmalarını yönlendiren hazır modellerdir.
- D) Bilim insanlarının nesnel ve bağımsız bilimsel çalışma sürdürmelerini sağlar.
- E) Bilim insanlarının olguları açıklamasını sağlayan zihin haritalarıdır.



16. - 20. soruları Din Kültürü ve Ahlak Bilgisi dersini yasal olarak almak zorunda olanlar ve İmam Hatip Okulları öğrencileri/mezunları cevaplayacaktır.

16. Beslenme, insanın vazgeçilmez, tabii ve temel ihtiyaçlarından biridir. Allah kâinattaki her şeyi insan için yaratmıştır. Ancak bazı maddelerin kullanılmasına sınır getirilmiş, bazıları ise yasaklanmıştır. İslam, helal ve haram konusunda orta ve dengeli bir yol izlemiştir. Kur'an'ın haram ve helal olan bazı gıdaları sayarken iyi, yararlı ve temiz şeylerin yenmesinin helal, pis ve kötü şeylerin yenmesinin ise haram olduğu yolundaki genel ve ilkesel ifadesi, temiz ve pis olanın belirlenmesi için çaba sarf edilmesi gerektiğini göstermektedir.

**Parçada verilenlere göre;**

- I. Hadisler, helal ve haram gıdaların neler olduğunu belirleyen en temel kriterdir.
- II. Temiz, akıl ve beden sağlığına faydalı gıdalar yenilebilir.
- III. İslam'da kazancın helal işlerden elde edilmesi önemsenmiştir.

**Ölçütlerinden hangileri söylenebilir?**

- A) Yalnız I                      B) Yalnız II                      C) I ve II  
D) I ve III                      E) II ve III

17. İslam'a davette muhatabı ürkütüp korkutmamak için dinin bütün sorumluluklarını ve gereklerini bir anda ona yüklemesizin önce dinin esasını teşkil eden ana unsurdan tebliğe başlamak gerekir. Bu durumu Hz. Aişe de şu sözleri ile ortaya koymaktadır: "...Kur'an'dan ilk nazil olanlar, cennet ve cehennem anlatıldığı surelerdir. İnsanlar İslam'da toplandıkları zaman helal ve haram konularını içeren sureler inmiştir. Eğer başlangıçta 'içki içmeyin' şeklinde vahiy inseydi, 'biz asla içki içmeyi terk etmeyiz'; 'zina etmeyin' şeklinde vahiy inseydi 'biz asla zina'yı terk etmeyiz.' derlerdi..."

**Parçada, İslam inancının hangi özelliğine vurgu yapılmıştır?**

- A) Son ilahi din olduğuna  
B) Ruhbanlığı yasakladığına  
C) Ahlaki ilkeler içerdiğine  
D) İnsanları ahirete hazırladığına  
E) Tebliğ sürecinin aşamalılık içerdiğine

18. "Müslümanlar Medine'ye geldikleri zaman bir araya toplanır ve namaz vakitlerini gözetlerlerdi. İlk zamanlarda namaz için ni- da edilmezdi. Bir gün bu hususta "Ne yapalım?" diye fikir alış- verişinde bulduklarında bazıları Hristiyanların çanı gibi çan kullanılsın, bazıları da Yahudilerin borusu gibi boru çalınsın tek- lifinde bulundu. Hz. Ömer (r.a.) "Namaza çağırarak bir kişi gön- deremez misiniz?" diye Hz. Muhammed'e (s.a.v.) sordu. Bu- nun üzerine Hz. Muhammed (s.a.v.), "Ya Bilâl! Kalk, namaz için ezan oku." buyurdular. Hz. Muhammed (s.a.v.), sahabilere bu şekilde söz hakkı verdiği için, onlar da hakkında vahiy inmemiş konularda farklı görüş ileri sürmekten çekinmemişlerdi.

**Hz. Muhammed'in (s.a.v.) bu davranışı aşağıdaki özelliklerin- den hangisi ile ifade edilebilir?**

- A) Zamanı iyi değerlendirmesiyle  
B) İbadete düşkün olmasıyla  
C) Az ve öz konuşmasıyla  
D) İstişareye açık olmasıyla  
E) Adaletli davranmasıyla

19. İlk farz kılınan ibadet olduğu gibi aynı zamanda kıyamet günü ilk hesabı görülecek olan ibadettir. Bu ibadet, zamanı Allah rı- zası için değerlendirme, vaktin ölçüsünü bilme, kulluk bilinci- ni geliştirmede etkilidir. Görünüş itibarıyla bazı bedensel ha- reketlerden ve zikirten ibaret olsa da gerçek mahiyeti, Yüce Yaratıcıya münacat etmek, O'nunla konuşmak ve O'na yakın- laşmaktır.

**Parçada verilenler;**

- I. Namaz kılmak
- II. Sadaka vermek
- III. Oruç tutmak

**ibadetlerinden hangileriyle ilişkilidir?**

- A) Yalnız I                      B) Yalnız II                      C) I ve II  
D) I ve III                      E) II ve III

20. İslam'ın belirlediği zenginlik ölçüsüne sahip olanların yerine getirmesi zorunlu olan bir yükümlülüktür. Toplumdaki ekono- mik dengesizliklerin yol açabileceği olumsuzlukların giderilme- sinde önemli rol oynar. Toplumsal barışın güvencesidir. İslam inancında sosyal adaletin gerçekleşmesinde etkilidir.

**Parçada verilenler aşağıdakilerden hangisiyle ilgilidir?**

- A) Çalışma hakkı                      B) Helal kazanç                      C) Zekât  
D) Emeğe saygı                      E) Diğerkâmlık

21. - 25. soruları Din Kültürü ve Ahlak Bilgisi dersini yasal olarak almak zorunda olmayan veya farklı müfredat ile alanlar cevaplayacaktır.

21. Bir ilahi emrin Tanrı'dan geldiğini bilmek için bu bilgiyi aktaran elçinin Tanrı tarafından gönderildiğini bilmek gerekir. Bunun için öncelikle elçinin Tanrı tarafından gönderildiği bazı deliller ile kanıtlanmalıdır. Bu deliller de her gün tanık olduğumuz olaylarla değil; ancak doğa yasasına aykırı düşen, doğaüstü bir gücün eyleminin sonucu olan, insanın kavrayışını aşan olay ya da oluşumlar olabilir. Peygamber olduğunu iddia eden kişi doğruluğunu bu delillerle ortaya koyar.

**Bu parçada temel olarak din felsefesinin hangi problemi üzerinde durulmaktadır?**

- A) Tanrı'nın varlığı  
B) Mucizelerin imkanı  
C) Ruhun ölümsüzlüğü  
D) Evrenin yaratılışı  
E) Kutsal metinlerin doğruluğu

22. Fransız filozofu Jules Lachellier, yüksek öğrenimini tamamladıktan sonra Toulous'a felsefe öğretmeni olarak tayin edilir. İlk dersinde öğrencilere "Felsefe nedir?" diye bir soru yönelir. Öğrencilerin düşüncelerini aldıktan sonra bir öğrenci; "Sizce felsefe nedir?" diye sorar. Jules Lachellier, "Bilmiyorum" diye karşılık verir.

**Jules Lachellier'in "Felsefe nedir?" sorusuna, "Bilmiyorum" cevabını vermesinin temelinde yatan düşüncenin aşağıdakilerden hangisi olduğu söylenebilir?**

- A) Felsefe bilim değildir.  
B) Felsefe insan sınırlarını zorlayan bir etkinliktir.  
C) Felsefe varlığa bir yönüyle değil, bütüncül yaklaşıp.  
D) Felsefeyi tanımlamak yetkinlik gerektirir.  
E) Felsefenin genel-geçer bir tanımı yapılamaz.

23. Yeme, içme, giyinme, ev, hizmetçi ve benzeri şeyler ne kadarına ihtiyacımız varsa, ne kadarı yaşamamız için yeterliyse o kadar olmalıdır. Çünkü mutluluk ve sınırsız istekler birlikte olmaz. Sınırsız istekleri ve isteklerin gerçekleşmemesinin yaratacağı korkuları ortadan kaldırmak gerekir. Dolayısıyla insanın yaşaması için gerekli şeyler ne gereğinden fazla ne de gereğinden az olmalıdır.

**Bu parçadaki görüşler aşağıdakilerden hangisine yakındır?**

- A) Kant'ın ahlaki emir anlayışına  
B) Pyrrhon'un kuşkuculuğuna  
C) Bentham'ın hazrı temel alan yararçı anlayışına  
D) Aristoteles'in orta yol ahlakına  
E) Thomas Hobbes'un bencilik görüşüne

24. Doğa kendi başına ne güzeldir ne çirkindir. Güzellik, insanın bir sezgisi ve ifadesidir. Doğa güzelliği, bizi dinlendirir, hoşya gider, zevk verir fakat bu güzellik sanat dışıdır. Tinsel bir özellik içermeyen doğa eksiktir; asıl güzellik tinsel bir ürün olan sanattır. Doğada güzel bulduklarımız da, aslında onda var olan güzellikten değil; öznenin onu güzel bulmasından kaynaklanır.

**Bu parçaya dayanarak aşağıdakilerin hangisi söylenemez?**

- A) Güzelliğin kaynağı insandır.  
B) Gerçek güzel, sanat eseridir.  
C) Güzel, herkes tarafından beğenilendir.  
D) Sanat, doğadan üstündür.  
E) Doğa sanatçıyla anlam kazanır.

25. Beyaz çiçek, beyaz böcek, beyaz taş somut olarak vardılar. Bunlar kendilerini bize değişik biçimde gösterirler. Beyaz çiçek, beyaz böcek, beyaz taş gibi nesnelerin ortak özelliği olan "beyazlık" ise bir ve aynıdır, değişmez; hiçbir yerde ve zamanda yoktur; ama zihinde bulunur. Beyaz taş değişebilir ama beyazlık değişmez. Gerçek varlık, somut olarak var olanlar değil onun arkasında bulunan, görünmeyen, işte bu soyut olandır.

**Bu parça, aşağıdakilerden hangisinin varlıkla ilgili görüşlerini vurgulamaktadır?**

- A) İdealizm  
B) Septisizm  
C) Nihilizm  
D) Materyalizm  
E) Fenomenoloji

1. Bu testte 40 soru vardır.
2. Cevaplarınızı, cevap kâğıdının Matematik Testi için ayrılan kısmına işaretleyiniz.
3. Bu testin cevaplanması için tavsiye olunan süre 45 dakikadır.

1. Bir numara verme makinesi ile kutular 1'den başlanarak ardışık pozitif tam sayılarla numaralandırıldıktan sonra tek numaralı kutular ile çift numaralı kutular farklı bantlara aktarılıyor.

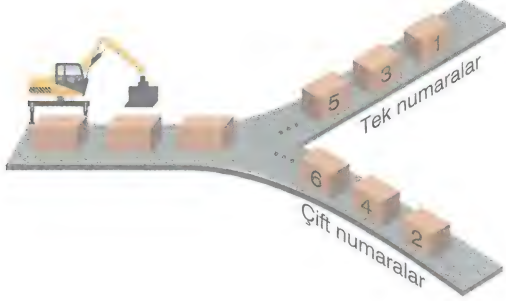

n pozitif tam sayısı için  $2n$  adet kutuya numara verilen bu düzende makine bir anlık tutukluk yapınca çift numaralı kutuların bulunduğu banda bir tane tek numaralı kutu karışıyor. Numaralandırma işlemi bitince çift numaralı kutuların bulunduğu banttaki numaraların toplamının, tek numaralı kutuların bulunduğu banttaki numaraların toplamından 28 fazla olduğu görülüyor.

Buna göre,

- I. Numaralandırılan kutu sayısı en az 12'dir.
- II. Çift numaralı kutuların bulunduğu banda karışan tek numaralı kutunun numarası en fazla 11'dir.
- III. Numaralandırılan kutu sayısı en fazla 52'dir.

ifadelerinden hangileri doğrudur?

- A) Yalnız I                      B) II ve III                      C) Yalnız III  
D) I ve III                      E) I, II ve III

2. Rakamları birbirinden farklı üç basamaklı bir doğal sayının rakamlarının yerleri değiştirilerek yeni bir üç basamaklı doğal sayı elde ediliyor. Elde edilen sayı ile sayının ilk halinin sayı doğrusunda 300 e olan yakınlığı aynıdır.

Buna göre, sayının rakamları toplamı kaçtır?

- A) 10                      B) 11                      C) 12                      D) 13                      E) 14

3. Aşağıda 1 den 6 ya kadar birbirinden farklı rakamlarla numaralandırılacak 6 çemberin görünümü verilmiştir.

1 den 6 ya kadar olan rakamlar; A, B, C, D, E ve F harfleri ile gösterilmiştir.

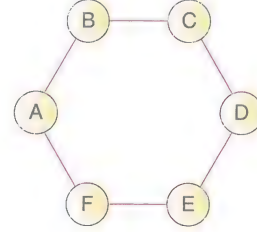

Bu numaralandırma işlemi, yukarıda birbirine doğrular ile bağlı olan her iki çemberin numaraları ardışık olmayacak şekilde yapılacaktır.

$$A = 2$$

$$C = 4$$

olduğuna göre, B + D toplamı kaçtır?

- A) 7                      B) 6                      C) 5                      D) 4                      E) 3

4. K, M ve L birer pozitif rasyonel sayı ve  $K < L < M$  dir.

$$K + L + M = 1$$

olduğuna göre, aşağıdaki birim karelerden oluşan gösterimlerden hangisindeki boyalı bölgelerin alanının şeklin alanına oranı M kesrine eşit olabilir?

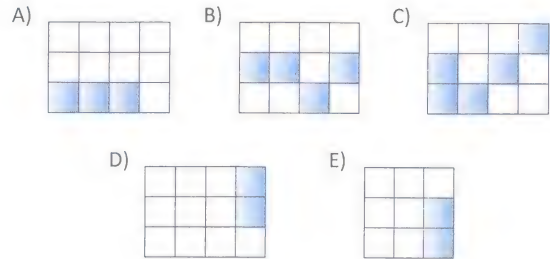

5. Anıl'ın oynadığı 4 seviyeden oluşan bir oyun ile ilgili aşağıdaki bilgiler bilinmektedir.

- Başarı ile bitirdiği her seviyeden sonra bir üst seviyeyi oynayabilmektedir.
- 2, 3 ve 4. seviyelerden herhangi birinde başarısız olursa 1. seviyeden tekrar başlamaktadır.
- Oyun 1. seviye ile başlayıp 4. seviye ile bitmektedir.

Anıl 1, 2, 3 ve 4. seviyeleri sırasıyla 14, 10, 7, 2 defa oynadığına göre, 1 ve 3. seviyede toplam kaç defa başarısız olmuştur?

- A) 9      B) 8      C) 7      D) 11      E) 10

6.

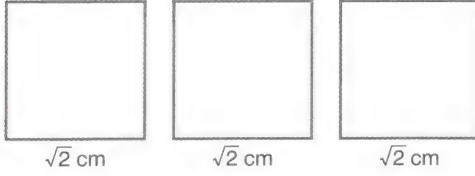

Uzunluğu santimetre cinsinden tam sayı olan bir telden her birinin kenar uzunluğu  $\sqrt{2}$  cm olan 3 tane kare elde edilecektir.

Buna göre, telin uzunluğu santimetre cinsinden en az kaç olabilir? (Kareler elde edildikten sonra geriye tel kalabilir.)

- A) 14      B) 15      C) 16      D) 17      E) 18

7. Bir miktar cevizi Azra, Betül, Cem, Dilara ve Emin kendi aralarında sırasıyla 2, 3, 4, 5 ve 6 ile doğru orantılı olarak paylaşıyorlar. Eğer aynı miktarda cevizi aynı sırayla 3, 4, 5, 6 ve 7 ile doğru orantılı olacak şekilde paylaşırsanız kimin payına düşen ceviz miktarı aynı kalırdı?

- A) Azra      B) Betül      C) Cem  
D) Dilara      E) Emin

8. Ahmet, internet bankacılığını kullanmaktadır. Ahmet hesabına giriş şifresi olarak 5 basamaklı sayılar belirlemiştir. Her rakamı bir sembolle eşleştirerek belirlediği şifreleri ve şifrelere karşılık gelen gösterimleri karışık olarak defterine aşağıdaki gibi not etmiştir. Örneğin defterin sol tarafındaki 12342 şifresine karşılık gelen gösterim sağ taraftaki beş gösterimden herhangi biridir.



Buna göre, Ahmet'in defterine not ettiği  $\clubsuit\star\circ\spadesuit$  gösterime karşılık gelen şifre aşağıdakilerden hangisidir?

- A) 12342      B) 56910      C) 86129  
D) 30569      E) 23469

9.

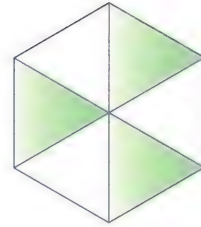

Yukarıdaki altıgende yer alan yeşil boyalı üçgenlerin içine yazılacak sayılar, kendisiyle ortak kenarı olan beyaz boyalı üçgenlerin içine yazılacak doğal sayıların çarpımına eşit olacaktır.

Bu altıgen doldurulduğunda iki yeşil üçgenin içindeki sayılar 24 ve 36 olduğuna göre, üçüncü yeşil üçgenin içindeki sayı aşağıdakilerden hangisi olamaz?

- A) 6      B) 48      C) 24      D) 54      E) 96

10.

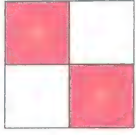

Şekil - I



Şekil - II

2x2 boyutlarında verilen dört hücreli bir tablonun önce Şekil - I deki gibi bazı hücreleri kırmızıya boyanıyor. Daha sonra her hücreye o hücre ile ortak kenarı olan boyalı hücrelerin sayısı Şekil - II deki gibi yazılıyor.

Buna göre, 2x2 boyutlarında hücreleri boş olarak verilen, dört hücreli bir tabloya yukarıdaki işlemler yapıldığında aşağıdakilerden hangisi elde edilemez?

A)

2	0
0	2

B)

1	0
0	1

C)

1	2
1	1

D)

1	2
2	1

E)

1	1
1	1

11. Bir aile pikniği ile ilgili aşağıdaki bilgiler verilmiştir.

- Ali ile Banu'nun çocukları olan Cem, Deniz'in çocuğu olan Eda ile evlidir.
- Fatih, Cem ile Eda'nın çocuğudur.
- Ali, Banu, Cem, Deniz, Eda ve Fatih'ten oluşan grup ikişerli 3 takım oluşturarak aralarında yarışacaktır.
- Takımlarda hiçbir çocuk anne ya da babası ile bulunamaz.
- Hiçbir karı koca da aynı takımda değildir.

Buna göre, aşağıdaki ikililerden hangisi kesinlikle aynı takımdadır?

- A) Ali ile Eda      B) Cem ile Deniz      C) Ali ile Fatih  
D) Banu ile Eda      E) Deniz ile Fatih

12.

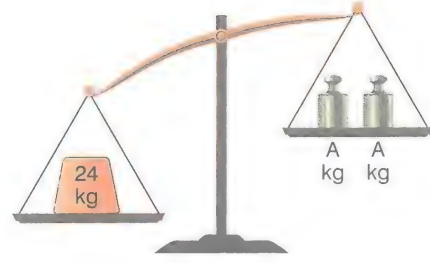

Şekil - I

Yukarıda Şekil - I de eşit kollu terazinin sol kefesinde 24 kg ağırlığında kütle ve sağ kefesinde her biri A kg lık iki tane ağırlık bulunmaktadır. Terazinin sol kefesine daha ağır bastığından terazi dengede değildir.

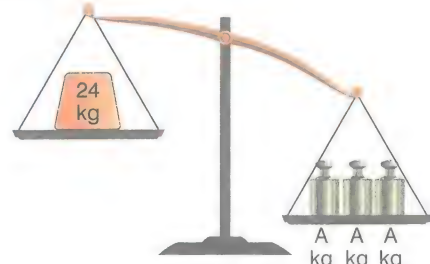

Şekil - II

Şekil - II deki gibi bu terazinin sağ kefesine 1 tane daha A kg lık ağırlık konulduğunda bu sefer sağ kefesine daha ağır basmaktadır.

$$A + 2B = 20$$

olduğuna göre, B için aşağıdakilerden hangisi doğrudur?

- A)  $2 < B < 5$       B)  $4 < B < 6$       C)  $2 < B < 3$   
D)  $5 < B < 8$       E)  $8 < B < 12$

13. Üç kardeşin şimdiki yaşları ile ilgili aşağıdakiler bilinmektedir.

- Yaşları toplamı 50 dir.
- Yaşları birer doğal sayıdır.
- En büyük kardeşin yaşı, en küçük kardeşin yaşının 2 katıdır.
- Üç kardeş en az beşer yıl ara ile doğmuştur.

Buna göre, ortanca kardeşin yaşı kaçtır?

- A) 14      B) 11      C) 22      D) 20      E) 17

14. Alanı  $a$  birimkare olan bir kare, aşağıda verilen şekildeki gibi üç bölgeye ayrıldığında I numaralı bölge, alanı  $b$  birimkare olan bir kare ve II numaralı bölge, alanı  $c$  birimkare olan bir dikdörtgendir.

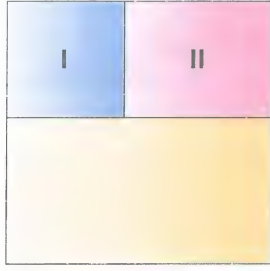

$a$  ve  $b$  tam kare olmayan doğal sayılar iken  $c$  tam kare olan bir doğal sayı olduğuna göre,  $a$  en az kaçtır?

- A) 12      B) 18      C) 20      D) 24      E) 27

16. Aşağıdaki  $4 \times 4$ 'lük tablonun 12 hücresi; A, B ve C harflerinin her biri her satır ve her sütunda bir kez kullanılarak doldurulacaktır.

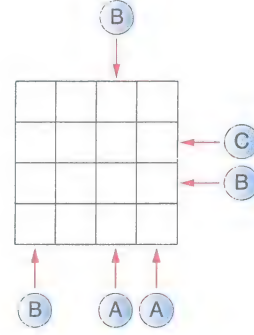

Tablo dışındaki çemberlerin içindeki harfler, çemberin ucundaki ok yönünde görülen ilk harfi göstermektedir.

Buna göre, tablonun en üst satırının görüntüsü aşağıdakilerden hangisidir?

- A) 

C		A	B
---	--	---	---

      B) 

A		B	C
---	--	---	---
- C) 

A	B	C	
---	---	---	--

      D) 

	A	B	C
--	---	---	---
- E) 

A	C		B
---	---	--	---

15. Hafta sonları harçlık almayan Melisa, hafta içi her gün babasından aynı miktarda harçlık almaktadır. Melisa aldığı harçlığın bir kısmını aşağıdaki gibi biriktirmektedir.

- Pazartesi ve salı günleri harçlığının dörtte birini biriktirmektedir.
- Diğer günler harçlığının yarısını biriktirmektedir.

Melisa değeri bir haftalık harçlığının toplamı kadar olan bir oyuncak almak için pazartesi gününden başlamak üzere biriktirdiği parayı hiç harcamamıştır.

Buna göre, kaçınıcı günün sonunda bu oyuncakın değeri kadar parayı biriktirmiş olur?

- A) 10      B) 12      C) 15      D) 17      E) 20

17. 

1	2	3	4	5	6	7	8	9
---	---	---	---	---	---	---	---	---

Yukarıdaki 1 den 9 a kadar numaralandırılmış 9 top her grupta 3 top olacak şekilde 3 gruba ayrılacaktır.

- 4 ve 7 numaralı toplar buldukları grupların en büyük numaralı toplarıdır.
- 1 numaralı topun bulunduğu grupta hiçbir topun numarası asal değildir.

Buna göre, 6 numaralı top aşağıdaki toplardan hangisi ile aynı grupta bulunur?

- A) 

1
---

      B) 

2
---

      C) 

3
---

      D) 

4
---

      E) 

5
---

18. Her bir dairede en fazla 3 kişinin yaşadığı bir apartmanda dairelerin 6 tanesinde hiç kimse yaşamamaktadır. Bu apartmandaki dairelerde yaşayan kişi sayılarıyla ilgili aşağıdakiler bilinmektedir.

- Dairelerin % 40'ında birer kişi yaşamaktadır.
- Üçer kişinin yaşadığı daire sayısı, ikişer kişinin yaşadığı daire sayısının üç katıdır.

**Bu apartmanda toplam 45 kişi yaşadığına göre, ikişer kişinin yaşadığı daire sayısı kaçtır?**

- A) 3      B) 6      C) 8      D) 9      E) 12

20. Aşağıdaki tabloda A ve B radyolarında yayımlanan program ve programlar arasındaki reklam kuşaklarının süreleri verilmiştir.

Radyo	Program süresi (dakika)	Reklam süresi (dakika)
A	45	15
B	30	10

Bu radyolardaki yayınlar ile ilgili aşağıdakiler bilinmektedir.

- Reklamlar her iki program arasında kesintisiz olarak yayımlanmaktadır.
- Programlar her iki reklam kuşağı arasında kesintisiz olarak yayımlanmaktadır.

**Her iki radyo, yayınlarına aynı anda birer program ile başladığına göre, A radyosu ilk 6 programı bitirdiği anda B radyosu kaçınıcı programı yayımlamaktadır?**

- A) 8      B) 7      C) 11      D) 10      E) 9

Prf Yayınları

19.



1'den 7'ye kadar numaralandırılmış torbalardan tek numaralı olanlara 2 gramlık toplar, çift numaralı olanlara ise 3 gramlık toplar konulmuştur.

Her torbaya konulan topların ağırlıkları toplamı birbirine eşittir.

**Torbalara toplam 90 tane top konduğuna göre, tek numaralı torbalara konan 2 gramlık topların toplam sayısı kaçtır?**

- A) 30      B) 48      C) 54      D) 60      E) 72

21. Ali, bir randevusuna dakikada 150 metre hızla giderse 40 dakika erken, dakikada 120 metre hızla giderse de 20 dakika erken varacaktır.

**Buna göre, Ali'nin randevusuna tam vaktinde yetişmesi için dakikadaki hızı kaç metre olmalıdır?**

- A) 100      B) 95      C) 90      D) 80      E) 75

22.

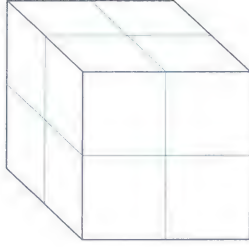

Bir küpün her yüzeyi için aşağıdakiler uygulanmaktadır.

- Dört bölgeye ayrılıyor.
- Her bölgeye bir sayı gelecek şekilde ardışık 4 pozitif tam sayı yazılıyor.
- Bir yüzeye yazılan bir sayı diğer yüzeylere yazılmıyor.

1, 5, 9, 13, 17 ve 21 sayılarının her biri farklı yüzeyde olacak şekilde yazıldığına göre, yüzeylerden herhangi birinin üzerindeki sayıların toplamı aşağıdakilerden hangisi olamaz?

- A) 10      B) 26      C) 42      D) 60      E) 90

23. Bir sınıftaki kız ve erkek öğrencilerin dağılımı daire grafiğiyle gösterilmektedir. Sınıftaki erkek öğrenci sayısı % 100 arttığına da erkek sayısını gösteren daire diliminin merkez açısı % 50 artmıştır.

Buna göre, kızların sayısını gösteren daire diliminin merkez açısı yüzde kaç azalmıştır?

- A) 20      B) 25      C) 30      D) 40      E) 50

24.



Yukarıdaki 1 den 7 ye kadar numaralandırılmış topların çift numaralı olanları kırmızıya diğerleri yeşile boyanmıştır.

Buna göre, bu toplar arasından seçilen farklı renkteki iki topun üzerindeki numaraların toplamının asal olma olasılığı kaçtır?

- A)  $\frac{5}{12}$       B)  $\frac{1}{2}$       C)  $\frac{1}{4}$       D)  $\frac{1}{3}$       E)  $\frac{3}{4}$

25.

X kırtasiyesi	3 adet A 1,80 TL	5 adet B 3,25 TL	5 adet C 7,25 TL
Y kırtasiyesi	4 adet A 2,60 TL	8 adet B 4,40 TL	3 adet C 4,20 TL

Yukarıda X ve Y kırtasiyelerinin okulların açılışı nedeniyle çeşitli ürünlerdeki kampanyaları ile ilgili bilgiler verilmiştir.

Kampanyalarda belirtilen A, B ve C ürünlerinin özellikleri aynı olup belirtilen fiyatlar, belirtilen adetlerin toplam fiyatıdır.

Buna göre, A, B ve C ürünlerini sırasıyla hangi kırtasiyelerden almak daha ekonomiktir?

- A) X, Y ve X      B) X, X ve Y      C) X, Y ve Y  
D) Y, Y ve X      E) Y, X ve Y

Prf Yayınları

26.

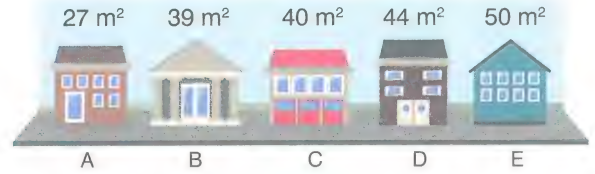

Yukarıda  $m^2$  cinsinden büyüklükleri verilen A, B, C, D ve E dükkanlarını Kerem ve Aslı toplam 100 bin liraya almışlardır. Aslı bu dükkanların alımında 55,5 bin lira vermiştir.

Aslı ve Kerem hisseleri oranında bu 5 dükkanı paylaştıklarında Aslı'ya düşen dükkanlar hangisidir? (Dükkanların birim fiyatları  $m^2$  cinsinden aynıdır.)

- A) A, B ve C      B) B, C ve E      C) D ve E  
D) A, C ve D      E) C, D ve E



27.

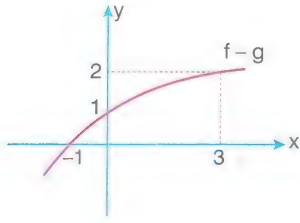

Yukarıda  $y = (f - g)(x)$  fonksiyonunun grafiği verilmiştir.

$$f(x) + g(x) = x^2 + 1$$

olduğuna göre,  $f(3)$  kaçtır?

- A) 2      B) 3      C) 4      D) 5      E) 6

28.

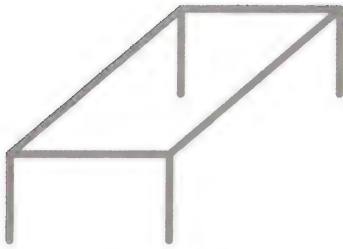

Bir tel parçasından yukarıdaki gibi masa görünümlü bir maket yapılmıştır. Bu maketin 8 ayrıtlarından ikisi seçilip boyanacaktır.

Buna göre, boyanacak ayrıtların ortak köşesinin olmadığı kaç farklı seçim yapılabilir?

- A) 12      B) 16      C) 20      D) 24      E) 28

29. Bir grafiker, bilgisayar programı ile boyutları  $(x - 6)$  cm ve  $(x - 10)$  cm olan yeşil alanlı dikdörtgeni çizdikten sonra bu dikdörtgeni Ctrl+C ile kopyalayıp Ctrl+V ile alt kısma yapıştırdı. Aşağıda verilen Şekil 1 deki gibi iki özdeş dikdörtgen elde etmiş oluyor.

Grafiker, Şekil 1 deki ilk dikdörtgeni sağa ve aşağı öteleyince ikinci dikdörtgenin bir kısmı ile üst üste gelmiş oluyor. Üst üste gelen kısmın rengini bilgisayar, otomatik olarak farklı bir renkte Şekil 2 deki gibi göstermiştir. Farklı renkte gösterilen bu kısım ABCD dikdörtgeni olarak isimlendiriliyor.

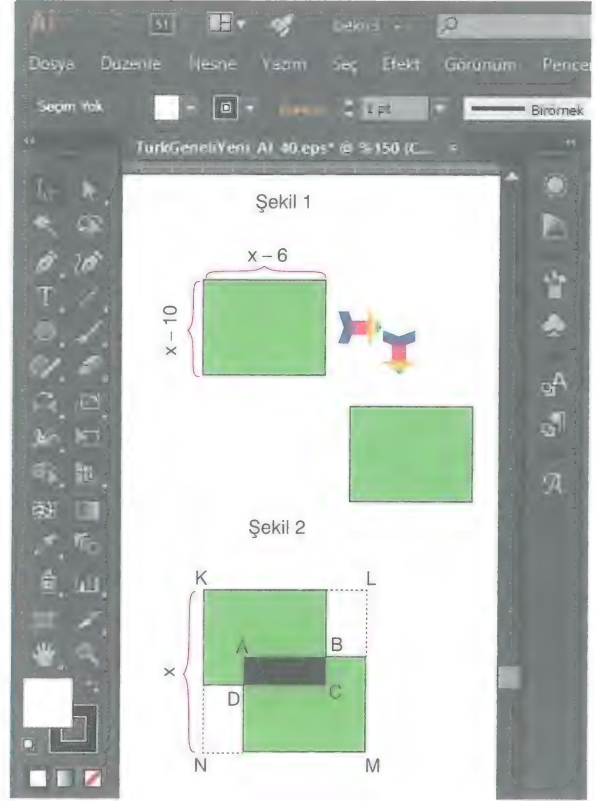

Şekil 2 deki KLMN karesinin bir kenarının uzunluğu  $x$  cm dir.

- Şekil 1 deki ilk çizilen dikdörtgenin alanı  $P(x)$  polinomu ile modellenmiştir.
- KLMN nin alanı  $Q(x)$  polinomu ile modellenmiştir.
- ABCD nin alanı  $R(x)$  polinomu ile modellenmiştir.

Buna göre,

- $P(x) = x^2 - 16x + 60$
- $R(x) = x^2 - 32x + 240$
- $R(x) + Q(x)$  toplamının  $(x - 10)$  ile bölümünden elde edilen kalan 120 dir.

ifadelerinden hangileri doğrudur?

- A) Yalnız I      B) I ve II      C) Yalnız III  
D) I ve III      E) I, II ve III

30.

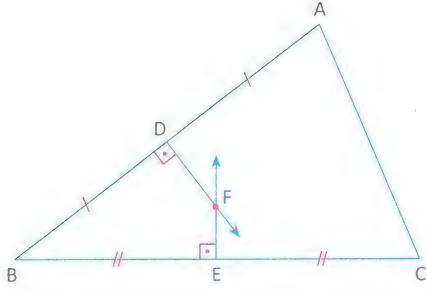

$DF \perp AB$ ,  $EF \perp BC$ ,  $|AD| = |BD|$ ,  $|BE| = |EC|$

Yukarıdaki verilere göre,

- I. F noktası, ABC üçgeninin ağırlık merkezidir.
- II. F noktası, üçgenin köşelerine eşit uzaklıktadır.
- III. ABC üçgeninin iç açıortayları, F noktasında kesilir.

ifadelerinden hangileri daima doğrudur?

- A) Yalnız I
- B) Yalnız II
- C) Yalnız III
- D) I ve II
- E) II ve III

31.

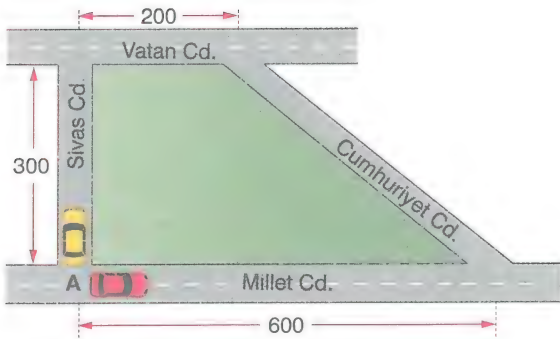

Yukarıdaki şekilde Sivas caddesi, Vatan ve Millet caddelerine diktir.

A köşesinde bulunan iki araç aynı anda eşit hızlarla hareket ederek Cumhuriyet Caddesi üzerindeki bir noktada karşılaşıyorlar.

Metre cinsinden verilen ölçülere göre, iki aracın karşılaştıkları yerin Millet Caddesi'ne en kısa uzaklığı kaç metredir? (Caddelerin genişlikleri önemsenmeyecektir.)

- A) 120
- B) 140
- C) 150
- D) 160
- E) 180

32.

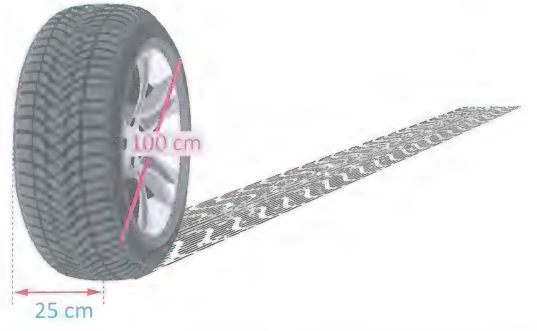

Çapı 100 cm, yüksekliği 25 cm olan silindir biçimindeki bir araba lastiği, patinaj yapmadan ve kaymadan 100 tur döndüğünde asfaltla temas ettiği toplam alan kaç  $\pi$  metrekaredir?

- A) 24
- B) 25
- C) 28
- D) 30
- E) 35

Prf Yayınları

33.

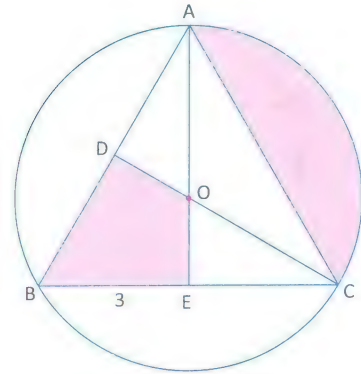

O, ABC eşkenar üçgeninin çevrel çemberinin merkezi

$[AE] \cap [CD] = \{O\}$ ,  $|BE| = 3$  cm

Yukarıdaki verilere göre, boyalı bölgelerin alanları toplamı kaç  $cm^2$  dir?

- A)  $4\pi$
- B)  $5\pi$
- C)  $6\pi$
- D)  $7\pi$
- E)  $8\pi$

34.

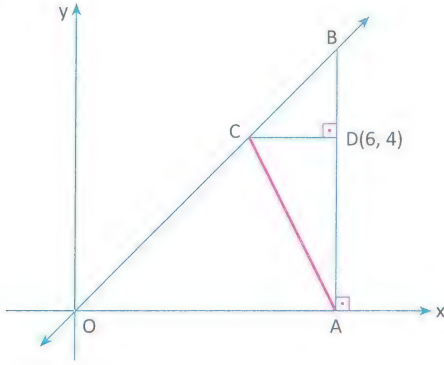

OAB bir dik üçgen,  $BA \perp Ox$ ,  $CD \perp AB$ ,  $D(6, 4)$

Yukarıdaki dik koordinat sisteminde  $OB$  doğrusunun eğimi 1 olduğuna göre,  $|AC|$  kaç birimdir?

- A) 4      B)  $3\sqrt{2}$       C)  $4\sqrt{2}$       D) 5      E)  $2\sqrt{5}$

35.

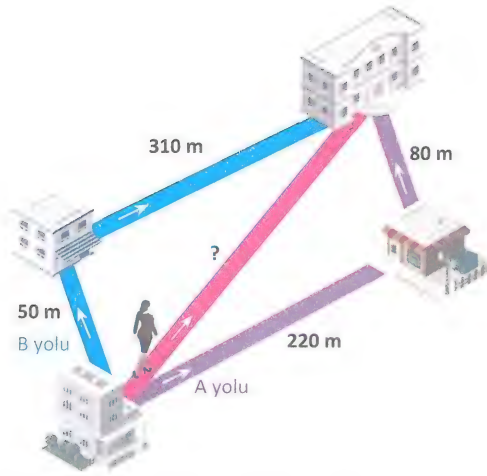

Merve Öğretmen, evinden okuluna gitmek için üç farklı yol kullanmaktadır. Kahvaltısını kahve ve poğaçaya ile yapmak istediğinde A yolu üzerindeki pastaneye uğrayarak; çay ve simit ile yapmak istediğinde ise B yolu üzerindeki fırına uğrayarak okuluna gitmektedir. Kahvaltısını evde yaptığında ise kestirme yolu kullanmaktadır.

Yolların uzunlukları şekilde verildiğine göre, kestirme yolun tam sayı değeri en az kaç metredir?

- A) 221      B) 231      C) 241      D) 251      E) 261

36.



Şekilde birbirine yapışık 18 küpten oluşan bir yapı görülmektedir.

Küplerin bir kenarı 10 cm olduğuna göre, yapıdan 1, 2, 3, 4 nolu küpler çıkarıldığında elde edilen yapının alanında kaç  $cm^2$  lik artış olur?

- A) 100      B) 200      C) 300      D) 400      E) 500

Prf Yayınları

37.

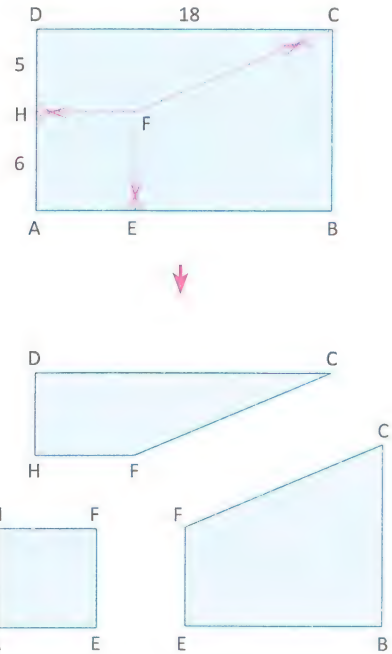

ABCD bir dikdörtgen, AEFH kare,  $|DH| = 5$  cm

$|AH| = 6$  cm,  $|DC| = 18$  cm

ABCD dikdörtgeni biçimindeki karton, şekildeki gibi bir kare ve iki tane dik yamuk olacak biçimde üç parçaya ayrılmıştır.

Buna göre,  $\text{Alan}(EBCF) - \text{Alan}(HFCD)$  farkı kaç  $cm^2$  dir?

- A) 36      B) 38      C) 40      D) 42      E) 45

38. Şekilde verilen AB, AC ve BC yürüyüş yolları bir üçgenin kenarlarıdır.

AB ile AC yolları arasındaki açı  $30^\circ$  ve AB ile AC yollarının uzunlukları eşittir.

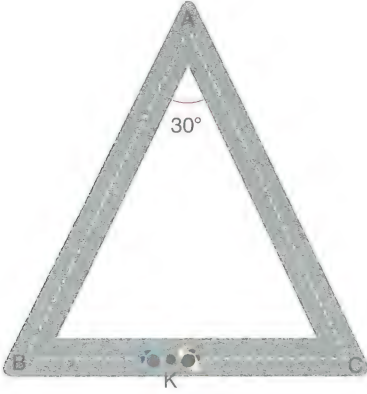

BC yolu üzerindeki K noktasında bulunan iki çocuk yolların haricindeki alanları kullanarak en kısa yoldan AB ve AC yollarına gidiyorlar.

AB ve AC yollarının her birinin uzunluğu 36 m olduğuna göre, çocukların yürüdüğü yolların toplamı kaç metredir? (Yolların genişlikleri önemsenmeyecek.)

- A) 12      B) 15      C) 18      D) 20      E) 24

39.

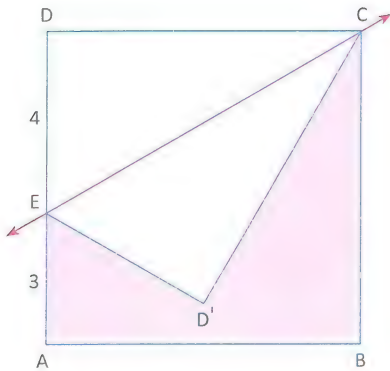

ABCD bir kare,  $|AE| = 3$  cm,  $|DE| = 4$  cm

Yukarıdaki şekilde DEC üçgeni CE doğrusu boyunca katlanmış ve D noktası  $D'$  noktasına gelmiştir.

Buna göre, boyalı bölgenin alanı kaç  $cm^2$  dir?

- A) 14      B) 18      C) 21      D) 25      E) 28

40.

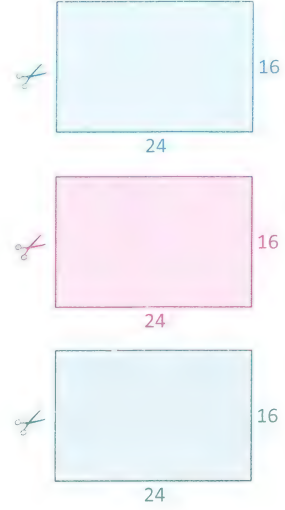

Boyutları 24 cm ve 16 cm olan dikdörtgen biçimindeki el işi kağıtlarından üç öğrenciye birer tane veriliyor.

Öğrencilerden de verilen kağıtları 4 tane eş dikdörtgen olacak şekilde kesmeleri isteniyor.

Öğrencilerin üçü de farklı parçalar oluşturduğuna göre, çevresi en büyük olan dikdörtgen parçasının kısa kenarı kaç cm'dir?

- A) 4      B) 5      C) 6      D) 8      E) 10

5. Camdan yapılmış hava ortamındaki yarım küreye gönderilen I ışık ışınının izlediği yol aşağıdakilerden hangisinde doğru gösterilmiştir?

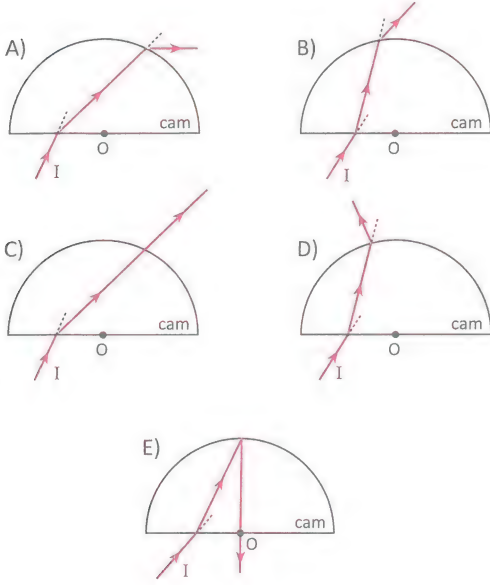

7. Üç özdeş üreteç ve özdeş lambalar ile kurulan aşağıdaki devrelerin hangisinde diğerlerine göre en uzun süre yanan lamba elde edilir?

(Üreteçlerin iç direnci önemsizdir.)

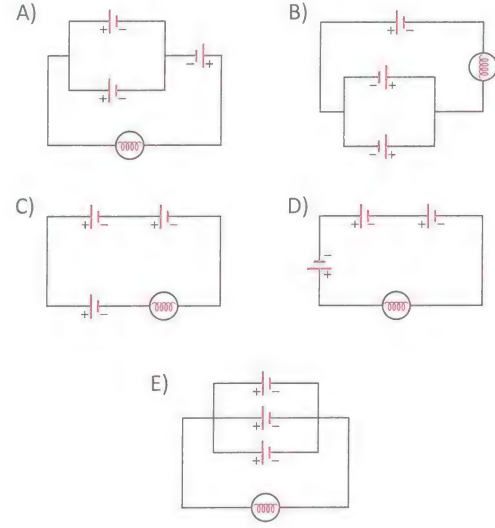

6. Kılcallık etkisinin gözlemlendiği olaylara örnek olarak,

- I. Bir yüzeyde birbirine yakın olan su damlalarına kürdanın ucuyla dokunulduğunda damlaların birleşerek büyük bir su öbeği haline gelmesi
- II. Kumaşa damlayan boya veya yağın kumaşa dağılması
- III. Kan örneği alırken, sağlık görevlisinin şırınga ile hastanın damarından çektiği kanın şırıngada toplanması

yukarıdakilerden hangileri verilebilir?

- A) Yalnız I                      B) Yalnız II                      C) I ve II  
D) II ve III                      E) I, II ve III

8. Oda sıcaklığındaki;

- I.  $\text{CCl}_{4(s)} - \text{H}_2\text{O}_{(s)}$
- II.  $\text{C}_2\text{H}_5\text{OH}_{(s)} - \text{H}_2\text{O}_{(s)}$
- III.  $\text{I}_{2(k)} - \text{H}_2\text{O}_{(s)}$

karışımlarından hangilerini ayırma hunisi yardımıyla bileşenlerine ayırmak mümkündür?

- A) Yalnız I                      B) Yalnız III                      C) I ve II  
D) II ve III                      E) I, II ve III

9.

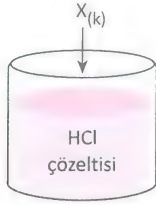

Oda koşullarında bulunan yukarıdaki HCl çözeltisine yeterince X metali ilave edildiğinde,  $H_2(g)$  çıkışı ile birlikte kabın bir miktar ısındığı gözleniyor.

Buna göre;

- I. Ekzotermik tepkime gerçekleşmiştir.
- II. X metali bakır (Cu) olabilir.
- III.  $H^+$  iyonları  $H_2$  gazına dönüşmüştür.

ifadelerinden hangileri doğrudur?

- A) Yalnız II                      B) Yalnız III                      C) I ve III  
D) II ve III                      E) I, II ve III

10. İlaçların ve kozmetik türü ürünlerin kimyasal bileşenlerinin bir bölümünün niteliğini ve niceliğini, çeşitli analizler yardımıyla inceleyen bir kimyacı aşağıdaki kimya disiplinlerinden hangisiyle ilgili bir çalışma yapmıştır?

- A) Anorganik kimya  
B) Analitik kimya  
C) Petrokimya  
D) Elektrokimya  
E) Fizikokimya

11.

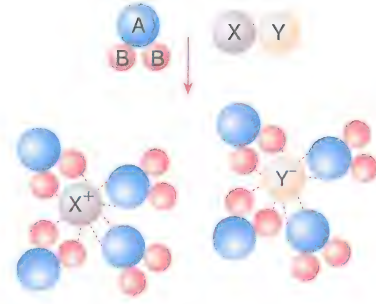

$AB_2$  ve  $XY$  maddelerinin karıştırılmasına ait şematik görünüm yukarıda verilmiştir.

Buna göre, aşağıdaki ifadelerden hangisi yanlıştır?

- A) Çözünme olayıdır.  
B)  $AB_2$  çözücüdür.  
C)  $XY$  iyonlaşmıştır.  
D)  $XY$  çözünendir.  
E) Tanecikler arasındaki baskın etkileşim London etkileşimidir.

12. I. Yüksek sıcaklıklarda havadaki bağıl nem arttıkça hissedilen sıcaklık azalır.  
II. Atmosferdeki su buharının varlığı, nem kavramıyla ifade edilir.  
III. Su buharı bulunmayan havaya kuru hava denir.

Yukarıdaki ifadelerden hangileri doğrudur?

- A) Yalnız I                      B) Yalnız III                      C) I ve III  
D) II ve III                      E) I, II ve III

13. Temel haldeki nötr döteryum ( ${}^2_1\text{D}$ ) atomu ile ilgili;

- I. Hidrojenin izotoplarından.
- II. Çekirdek yükü, elektron sayısına eşittir.
- III. Nötron sayısı, proton sayısına eşittir.

ifadelerinden hangileri doğrudur? ( ${}_1\text{H}$ )

- A) Yalnız I                      B) Yalnız III                      C) I ve III  
D) II ve III                      E) I, II ve III

15. Kara ekosistemine ait bir besin zinciri aşağıda verilmiştir.

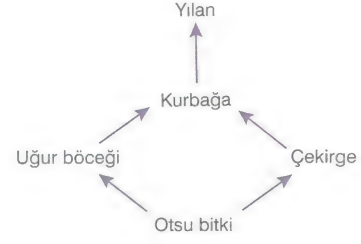

Bir araştırmacı bu ekosistemde belirli bir zehirli maddenin toprakta 0,2 ppm, canlı türlerinin dokularında ise; 3 ppm, 5 ppm, 15 ppm, 40 ppm ve 130 ppm değerlerinde olduğunu tespit ettiğine göre, 40 ppm değerini besin zincirindeki hangi canlıda ölçmüş olabilir?

- A) Yılan                      B) Çekirge                      C) Uğur böceği  
D) Kurbağa                      E) Otsu bitki

14. Polar bir molekül için aşağıdakilerden hangisi kesinlikle yanlıştır?

- A) Moleküldeki pozitif (+) ve negatif (-) yük merkezi aynı noktadadır.  
B) Yapısında 3 farklı cins atom vardır.  
C) Kovalent bağlıdır.  
D) Suda çözünür.  
E) Apolar kovalent bağ içermez.

16. Günümüzde kullanılan modern sınıflandırmada,

- I. şube → sınıf,
- II. familya → takım,
- III. cins → tür

yönlerinden hangilerinde, canlılar arası ortak özellik oranında artış gözlenir?

- A) Yalnız I                      B) Yalnız II                      C) Yalnız III  
D) I ve III                      E) I, II ve III

17. Aşağıdaki soyağacında hemofili olan bireyler taralı olarak verilmiştir.

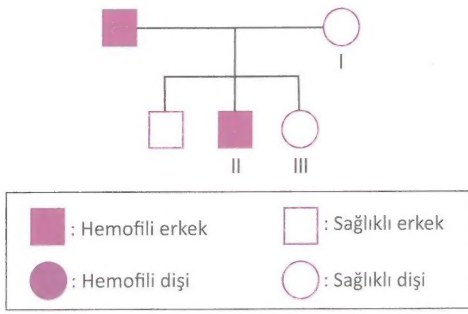

Soyağacındaki numaralı bireylerin sahip olabileceği genotipler aşağıdakilerden hangisinde doğru verilmiştir? (Hemofiliye neden olan alel  $X^h$  ile gösterilmiştir.)

	I	II	III
A)	$X^H X^h$	$X^h Y$	$X^H X^h$
B)	$X^h X^h$	$X^H Y$	$X^h X^h$
C)	$X^H X^H$	$X^h Y$	$X^H X^H$
D)	$X^H X^h$	$X^H Y$	$X^H X^H$
E)	$X^h X^h$	$X^h Y$	$X^h X^h$

18. Hüresel yapılarda üretilen moleküllerle ilgili aşağıdaki eşleştirmelerden hangisi doğru değildir?

- A) Çekirdek → RNA  
B) Lizozom → Sindirim enzimi  
C) Ribozom → Protein  
D) Kloroplast → Amino asit  
E) Mitokondri → Karbondioksit

19. Aşağıda, mitozaya ait bazı evreler gösterilmiştir.

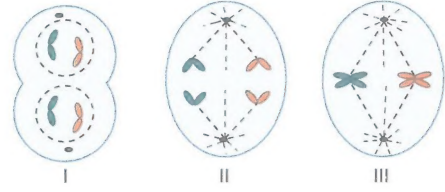

Bu evrelerin karşılığı aşağıdakilerden hangisinde doğru verilmiştir?

	I	II	III
A)	Metafaz	Anafaz	Telofaz
B)	Profaz	Metafaz	Anafaz
C)	Anafaz	Telofaz	Profaz
D)	Telofaz	Profaz	Metafaz
E)	Telofaz	Anafaz	Metafaz

20. Canlıların organik temel bileşikleri ile ilgili,

- I. nükleik asitlerin yapısına katılma,  
II. enerji verici olarak kullanılabilme,  
III. solunumla parçalandığında  $NH_3$  oluşturma,  
IV. hücrede yapısal olarak kullanılma

özelliklerinden hangileri, karbonhidrat ve proteinler için ortaktır?

- A) Yalnız IV      B) I ve III      C) II ve IV  
D) I, II ve IV      E) II, III ve IV





*Hedefine Paraf At*



# Hedefine Paraf At



PRF YAYINLARI

Hedefine Paraf At



1819-1-12-4-1